



OPERATOR'S MANUAL

MODEL #190102000010

ENGLISH

DEUTSCH

FRANÇAIS

ITALIANO

ESPAÑOL

SVENSKA

POLSKI

ATS PANEL:

190102000010



SAVE THESE INSTRUCTIONS. This manual contains important safety precautions which should be read and understood before operating the product. Failure to do so could result in serious injury. This manual should remain with the product.

Specifications, descriptions and illustrations in this manual are as accurate as known at the time of publication, but are subject to change without notice.

INSTALLATION

ATS systems are designed for when there is a drop or loss of incoming mains power, ATS panels are designed to automatically start and stop a generator for emergency backup power supply.

When mains power supply is low or lost the generator will start in within 6 seconds and then supply power to consumer unit or switch. When mains incoming power supply returns the ATS panel will automatically transfer back to incoming mains power supply and then stop the generator within approx. 15 seconds.

This system uses SCM core and digital technics to control and manage the automatic working system.

EASY INSTALLATION AND OPERATION

Automatic working with no maintenance required. If transfer panel has a fault it will register a solid RED fault light on the panel and indicate user/engineer to inspect and re-set. Don't worry about incoming mains supply and generator power supply LED on at the same time this is normal when changing over.

There is a battery charger inside the ATS panel, this will ensure when your generator isn't running that the battery will charge thoroughly.

OPERATION

Use the ATS input cable (Supplied) to connect the ATS panel to the generator control panel. Turn the ignition switch on the front panel of the generator to the 'OFF' position for diesel generators and the 'ON' position for petrol generators.

AUTOMATIC POSITION SETUP

Press AUTO button, the solid GREEN indicator LED will illuminate, ATS system is now set and in automatic mode.

ATS SYSTEM WORKING

When in AUTO mode, if there is drop or loss in incoming mains power the ATS system will automatically open air damper control and start the generator in approx. 3 seconds. The generator will run for 5-6 seconds and then apply load to the ATS panel and then the consumer unit.

THE ATS PANEL WILL ATTEMPT TO START THE GENERATOR 3 TIMES

WARNING

If generator cannot start successfully within 3 attempts the solid RED indicator light will illuminate. You will need to inspect the reason why it hasn't started and reset the ATS panel to remove the illuminated 'RED' fault light by pressing the Auto/Manual button once.

GENERATOR START/STOP

When mains power supply is lost, the generator will attempt to start within 5 seconds.

If unsuccessful, the generator will wait a further 5 seconds before attempting to start again. If after 3 attempts, it still cannot start, the 'RED' fault light will illuminate.

NOTICE

If the generator fails to start and the 'RED' fault light is illuminated then there could be an issue with generator or ATS panel and it needs to be investigated

COMMON FAULTS:

- Auto/Manual button wrong position
- ATS communication lead unplugged
- Ignition key wrong position
- Generator battery low or dead
- RUN lever wrong position
- Fuel supply issue

If all the above have been checked first then an experienced engineer needs to attend to investigate or call repair centre immediately.

When mains power supply returns, ATS panel will transfer load to incoming mains supply and generator will stop running approx. 15 seconds later.

Manual Start

In the event of a panel failure you can use the manual lever override inside the ATS panel.

WARNING

High voltage. A qualified electrician should only be used. Always Isolate the incoming power supply before opening the panel door.

If you don't need the ATS panel to work automatically you can use the manual feature by pressing the 'Auto/Manual' button on the front of the panel.

Manual Start

- **Switch:** Controls internal wiring power. If switch is turned to the position 'I' ATS panel is turned 'ON' and will start generator automatically if incoming power drops or is lost. If switch is in the position 'O' ATS panel is turned OFF and no power from either incoming or generator.
- **Manual mode:** Turn safety key (Supplied) first to manual position on switch and then turn handle to 'II' to activate manual generator supply mode. **WARNING** Whilst in manual mode you **DO NOT** try use auto mode without first turning the safety key back to auto position.
- **Manual handle:** Before using manual handle, **WARNING** mains power supply needs to be isolated and turned 'OFF'. **DO NOT** try to change switch from auto to manual without first isolating incoming supply.
- **Padlock:** Maintenance only. Turn the switch & handle to position "O" then lift up the padlock. When the padlock is in place the internal handle is isolated, switch and manual handle will now not work.

AUTOMATIC AIR DAMPER CONTROL

If generator have air damper control to start, ATS panel will automatically open and close it before generator starts and stops.

Battery maintenance

ATS panel will charge the battery automatically, charging current is 2A.

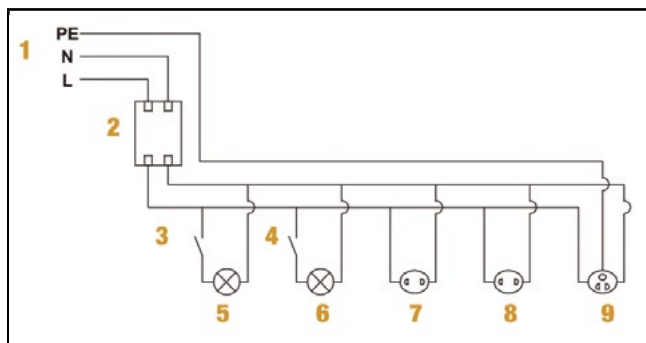

Original family use power supply system:

1. Mains power
2. Air Switch
3. Switch
4. Switch
5. Lightin
6. Lightin
7. Socket
8. Socket
9. Socket

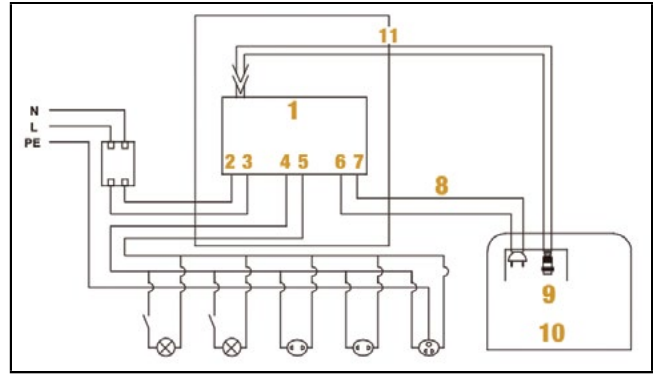

With ATS system:

1. ATS system
2. City power
3. Input
4. Power
5. Output
6. Generator
7. Input
8. Connect the main power of generator set
9. Generator control panel
10. Generator
11. Joint for connecting generator control panel

ATS SWITCH

When handle & switch is turned to position 'O' it will turn off both city power and standby power.

Operation indicator shows the electric power state.

"I" Incoming Supply,

"O" is Double power OFF and isolated,

"II" is Generator supply.

WARNING

When mains power supply is lost, the generator will attempt to start within 5 seconds.

If unsuccessful, the generator will wait a further 5 seconds before attempting to start again. If after 3 attempts, it still cannot start, the 'RED' fault light will illuminate.

EN

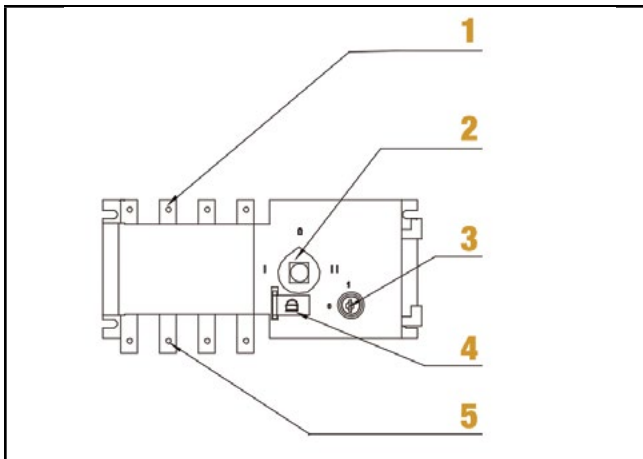

1. Input power
2. Operation Indicator
3. Key Switch
4. Padlock
5. Output power

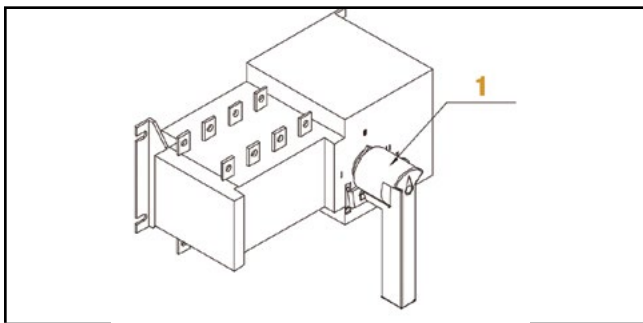

1. Handle

ATS MODE

- ATS power must be equal or smaller than the incoming main supply.
- AIR-BREAKER can be installed to protect ATS system when connecting mains power cable to ATS panel.
- Generator ignition key **MUST** be in the 'OFF' position on the generator front panel to enable the generator to AUTO stop & start. Note: If the ignition key is in the wrong position generator will start but not auto stop.
- Before using the ATS panel in automatic mode you should run the generator with the ATS panel unplugged.
- Run the generator with the ATS in the "Manual" position first (Auto/Manual Button), stop generator and then you can choose "AUTO" to test if working automatically.

- Turn air-breaker switch to "ON" position when ATS system is in use. (If installed)
- Only qualified electrician can open panel for inspection and repair, **DANGER** High Voltage
- Press 'AUTO' button on the front panel, Mains incoming supply should be illuminated

WIRING DIAGRAM 415V 3 PHASE

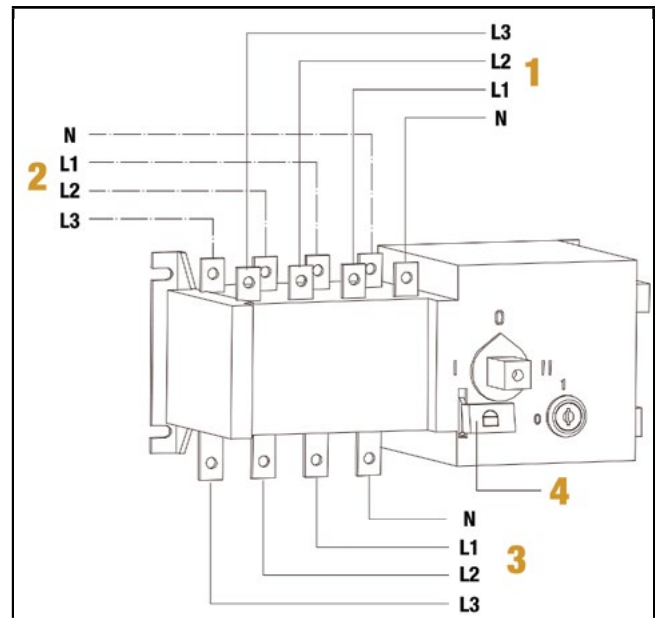

N: Neutral Wire

1. Input City Power
2. Generator Power
3. Output Power
4. Padlock

ATS Port Configuration

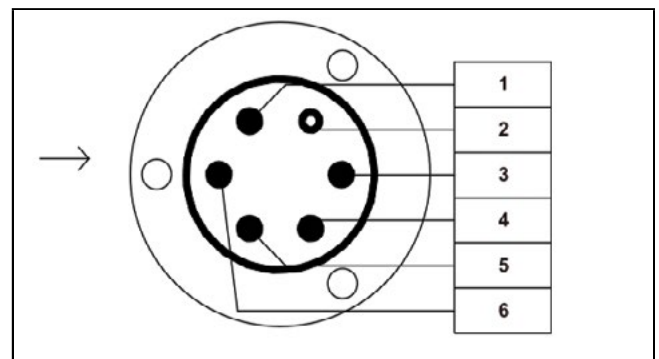

1. 12v Power +
2. 12v Power -
3. Start Relay
4. Fuel Oil
5. (& 6) Judge frequency of flywheel

WIRING DIAGRAM FOR BOTH 3 PHASE (415V) & SINGLE PHASE (230V)

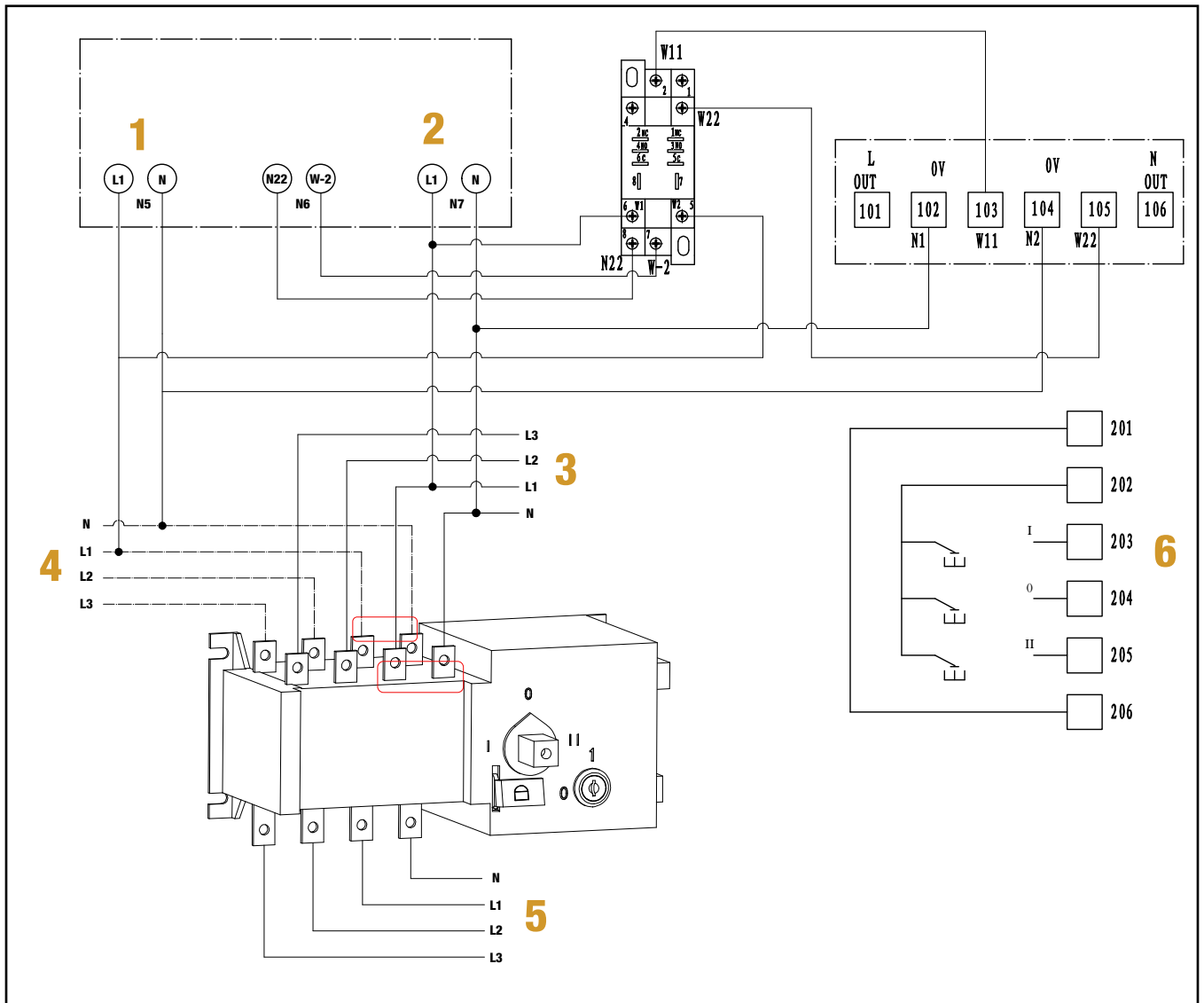

EN

- 1. 230v Generator Supply
- 2. 230v Incoming Supply
- 3. 415v Incoming Supply
- 4. 415v Generator Supply
- 5. Output
- 6. Switch

Connecting up 230v Single Phase

Using 'neutral' and 'L1' (Common) connect up incoming and output as indicated in the above illustration. No other wires should be connected otherwise the ATS switch will not work.

Connecting up 415v 3 Phase

Using 'neutral' and 'L1', L2, L3(Common) connect up incoming and output as indicated in the above illustration.

Earthing

All earthing should be to the casing, if terminal isn't already provided a suitable earth bolt needs to be installed.

INSTALLATION

ATS-Systeme sind für den Fall eines Abfalls oder Ausfalls der eingehenden Netzspannung ausgelegt. ATS-Einheiten sind so konzipiert, dass sie einen Generator für die Notstromversorgung automatisch starten und stoppen.

Wenn die Netzstromversorgung niedrig ist oder ausfällt, startet der Generator innerhalb von 6 Sekunden und versorgt dann die Verbrauchereinheit oder den Schalter mit Strom. Wenn die Netzstromversorgung wieder verfügbar ist, schaltet die ATS-Einheit automatisch zurück auf die Netzstromversorgung und stoppt dann den Generator innerhalb von ca. 15 Sekunden.

Dieses System verwendet SCM Core und digitale Techniken, um das automatische Arbeitssystem zu steuern und zu verwalten.

EINFACHE INSTALLATION UND BEDIENUNG

Automatisches Arbeiten, keine Wartung erforderlich. Wenn die Transfereinheit einen Fehler aufweist, zeigt es ein Fehlerlicht in „ROTE“ auf der Einheit an und weist den Benutzer/Techniker an, das Gerät zu überprüfen und neu einzustellen. Beim Umschalten ist es normal, dass die Netzeingangs- und die Generatorstromversorgungs-LED gleichzeitig leuchten.

Im Inneren der ATS-Einheit befindet sich ein Batterieladegerät, das sicherstellt, dass die Batterie ganz aufgeladen wird, wenn Ihr Generator nicht läuft.

BETRIEB

Verwenden Sie das ATS-Eingangskabel (mitgeliefert), um die ATS-Einheit mit dem Generator-Bedienfeld zu verbinden. Drehen Sie den Zündschalter an der Vorderseite des Generators bei Dieselgeneratoren auf die Position „OFF“ (Aus) und bei Benzingeneratoren auf die Position „ON“ (Ein).

AUTOMATISCHE POSITIONSEINRICHTUNG

Drücken Sie die AUTO-Taste, die LED-Anzeige „GRÜN“ leuchtet auf, das ATS-System ist jetzt eingestellt und befindet sich im Automatikmodus.

ATS-SYSTEM IN BETRIEB

Im AUTO-Modus öffnet das ATS-System bei Abfall oder Ausfall der eingehenden Netzspannung automatisch die Luftklappensteuerung und startet den Generator innerhalb von ca. 3 Sekunden. Der Generator läuft 5-6 Sekunden lang und legt dann Last an die ATS-Einheit und dann an die Verbrauchereinheit an.

DIE ATS-EINHEIT VERSUCHT 3 MAL, DEN GENERATOR ZU STARTEN

WARNUNG

Wenn der Generator innerhalb von 3 Versuchen nicht erfolgreich starten kann, leuchtet die Anzeigelampe „ROTE“ (Fehler) auf. Sie müssen den Grund dafür untersuchen, warum der Generator nicht gestartet wurde, und die ATS-Einheit zurücksetzen, um die in „ROT“ leuchtende Fehlerleuchte zu löschen, indem Sie einmal die Taste „Auto/Manual“ (Auto/Manuell) drücken.

GENERATOR START/STOPP

Wenn die Netzstromversorgung unterbrochen wird, versucht der Generator, innerhalb von 5 Sekunden zu starten.

Wenn dies nicht gelingt, wartet der Generator weitere 5 Sekunden, bevor er erneut versucht, zu starten. Wenn er nach 3 Versuchen immer noch nicht starten kann, leuchtet die „ROTE“ Fehlerlampe auf.

HINWEIS

Wenn der Generator nicht startet und die Fehlerlampe „ROT“ leuchtet, könnte ein Problem mit dem Generator oder der ATS-Einheit vorliegen, das untersucht werden muss

HÄUFIGE FEHLER:

- Falsche Position der Auto/Manuell-Taste
- ATS-Kommunikationskabel nicht angeschlossen
- Falsche Position des Zündschlüssels
- Generatorbatterie niedrig oder leer
- RUN-Hebel in falscher Position
- Problem mit der Kraftstoffversorgung

Wenn alle oben genannten Punkte überprüft wurden, muss sofort ein erfahrener Techniker hinzugezogen werden, um das Problem zu untersuchen oder das Reparaturzentrum anzurufen.

Wenn die Netzstromversorgung zurückkehrt, überträgt die ATS-Einheit die Last auf die eingehende Netzversorgung und der Generator stellt ca. 15 Sekunden später den Betrieb ein.

Manueller Start

Im Falle eines Bedienfeldausfalls können Sie die manuelle Hebelüberbrückung innerhalb der ATS-Einheit verwenden.

WARNUNG

Hochspannung. Arbeiten sollten nur von einem qualifizierten Elektriker durchgeführt werden. Trennen Sie immer die eingehende Stromversorgung, bevor Sie die Tür der Einheit öffnen.

Wenn Sie nicht möchten, dass die ATS-Einheit automatisch funktioniert, können Sie die manuelle Funktion verwenden, indem Sie die Taste „Auto/Manual“ (Auto/Manuell) auf der Vorderseite der Einheit drücken

Manueller Start

- **Schalter:** Steuert die Stromversorgung der internen Verkabelung. Wenn der Schalter auf die Position „I“ gedreht wird, wird die ATS-Einheit auf „ON“ (EIN) geschaltet und startet den Generator automatisch, wenn die Eingangsleistung abfällt oder ausfällt. Wenn sich der Schalter in der Position „0“ befindet, ist die ATS-Einheit ausgeschaltet und es wird weder vom Eingang noch vom Generator Strom geliefert.
- **Manueller Modus:** Drehen Sie den Sicherheitsschlüssel (mitgeliefert) zuerst auf die manuelle Position am Schalter und drehen Sie dann den Griff auf „II“, um den manuellen Generatorversorgungsmodus zu aktivieren. **WARNUNG** Während Sie sich im manuellen Modus befinden, versuchen Sie NICHT, den automatischen Modus zu verwenden, ohne zuerst den Sicherheitsschlüssel zurück in die automatische Position zu drehen.
- **Manueller Griff:** **WARNUNG** Vor der Verwendung des manuellen Griffs muss die Netzstromversorgung isoliert und ausgeschaltet werden. Versuchen Sie NICHT, den Schalter von automatisch auf manuell umzustellen, ohne zuerst die eingehende Versorgung zu isolieren.
- **Vorhängeschloss:** Nur Wartung. Drehen Sie den Schalter und Griff auf Position „0“ und heben Sie dann das Vorhängeschloss an. Wenn das Vorhängeschloss angebracht ist, ist der interne Griff isoliert, Schalter und manueller Griff funktionieren jetzt nicht.

AUTOMATISCHE LUFTKLAPPENSTEUERUNG

Wenn der Generator über eine Luftklappensteuerung zum Starten verfügt, öffnet und schließt die ATS-Einheit diese automatisch, bevor der Generator startet und stoppt.

Wartung der Batterie

Die ATS-Einheit lädt die Batterie automatisch auf, der Ladestrom beträgt 2A.

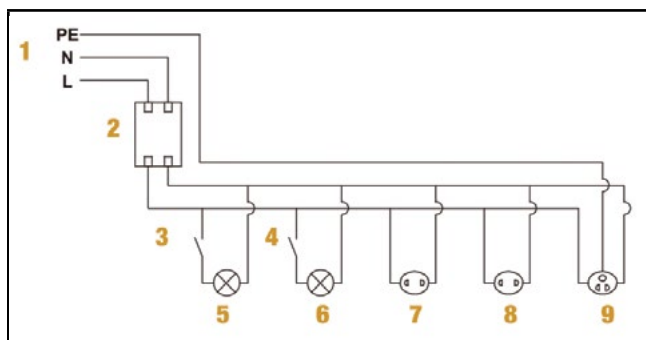

Ursprüngliche Produktfamilie nutzt

Stromversorgungssystem:

1. Netzstrom
2. Leistungsschalter

3. Schalter
4. Schalter
5. Beleuchtung
6. Beleuchtung
7. Steckdose
8. Steckdose
9. Steckdose

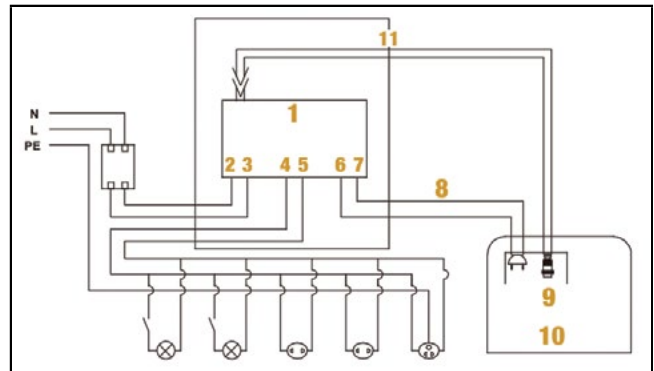

Mit ATS-System:

1. ATS-System
2. Stadtstrom
3. Input
4. Strom
5. Output
6. Generator
7. Input
8. Schließen Sie die Hauptstromversorgung des Generators an
9. Bedienfeld des Generators
10. Generator
11. Verbindungsstück zum Anschluss des Generator-Bedienfelds

ATS-SCHALTER

Wenn Griff und Schalter auf Position „0“ gedreht werden, wird sowohl der Stadtstrom als auch der Standby-Strom ausgeschaltet.

Die Betriebsanzeige zeigt den Zustand der elektrischen Energie an.

„I“ Eingangsversorgung,

„0“ ist doppelt ausgeschaltet und isoliert,

„II“ ist Generatorversorgung.

WARNUNG

Wenn die Netzstromversorgung unterbrochen wird, versucht der Generator, innerhalb von 5 Sekunden zu starten.

Wenn dies nicht gelingt, wartet der Generator weitere 5 Sekunden, bevor er erneut versucht, zu starten. Wenn er nach 3 Versuchen immer noch nicht starten kann, leuchtet die „ROTE“ Fehlerlampe auf.

DE

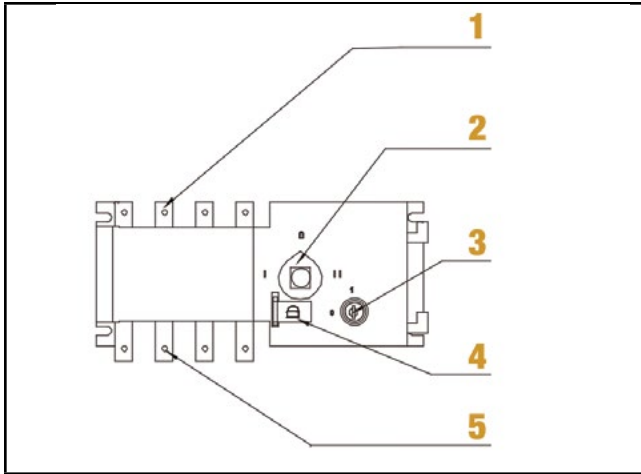

- 1. Einlassleitung
- 2. Betriebsanzeige
- 3. Schalter
- 4. Vorhängeschloss
- 5. Auslassleitung

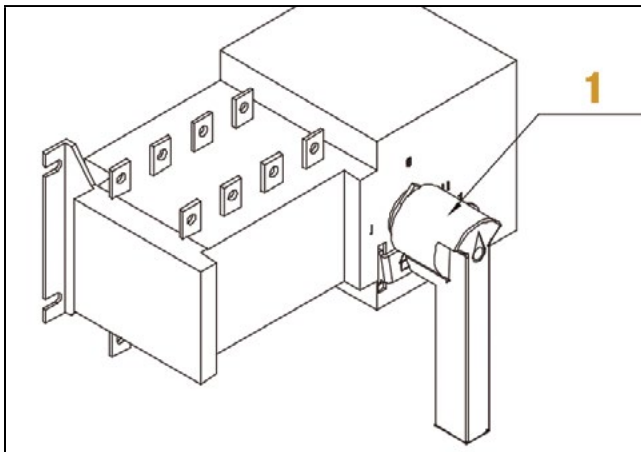

- 1. Griff

ATS-MODUS.

- Die ATS-Leistung muss gleich oder kleiner als die ankommende Netzversorgung sein.
- Ein LEISTUNGSSCHALTER kann installiert werden, um das ATS-System zu schützen, wenn das Netzkabel an die ATS-Einheit angeschlossen wird.
- Der Zündschlüssel des Generators MUSS auf der Vorderseite des Generators in der Position „OFF“ (AUS) stehen, damit der Generator automatisch stoppen und starten kann. Hinweis: Wenn sich der Zündschlüssel in der falschen Position befindet, startet der Generator, stoppt jedoch nicht automatisch.
- Bevor Sie die ATS-Einheit im automatischen Modus verwenden, sollten Sie den Generator mit getrennter ATS-Einheit betreiben.

- Lassen Sie den Generator zuerst mit der ATS-Einheit in der Position „Manual“ (Manuell) laufen (Auto/Manual-Taste), stoppen Sie den Generator und dann können Sie „AUTO“ wählen, um zu testen, ob er automatisch funktioniert.
- Drehen Sie den Leistungsschalter in die Position „ON“ (EIN), wenn das ATS-System verwendet wird. (Falls installiert)
- Nur ein qualifizierter Elektriker darf die Einheit zur Inspektion und Reparatur öffnen, **GEFAHR** Hochspannung
- Drücken Sie die Taste „AUTO“ auf der Vorderseite, die Netzeinspeisung sollte leuchten

SCHALTPLAN 415 V 3 PHASEN

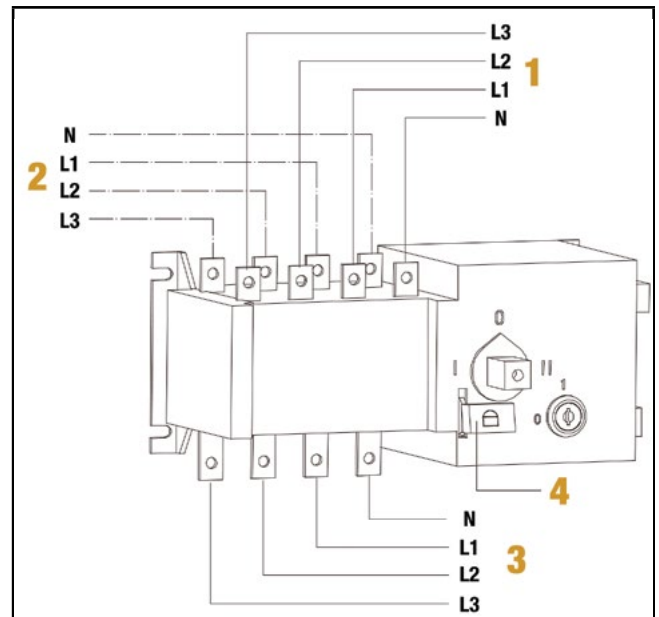

- N: Neutraleiter
- 1: Eingang Stadtstrom
- 2: Generator Standby Strom
- 3: Ausgangsleistung
- 4: Vorhängeschloss

ATS-Buchsenkonfiguration

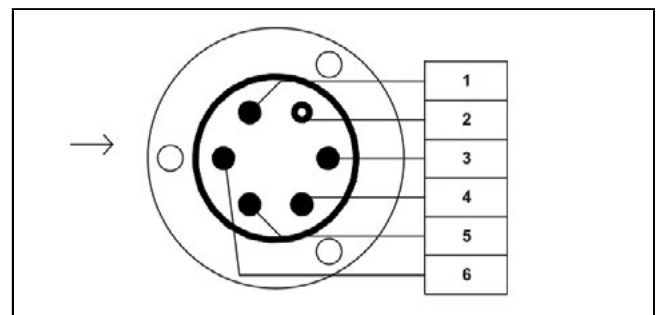

- 1. 12v Strom +
- 2. 12v Strom -
- 3. Start Relais
- 4. Heizöl
- 5. (& 6) Frequenz des Schwungrads beurteilen

SCHALTPLAN FÜR 3-PHASIG(415V) UND EINPHASIG

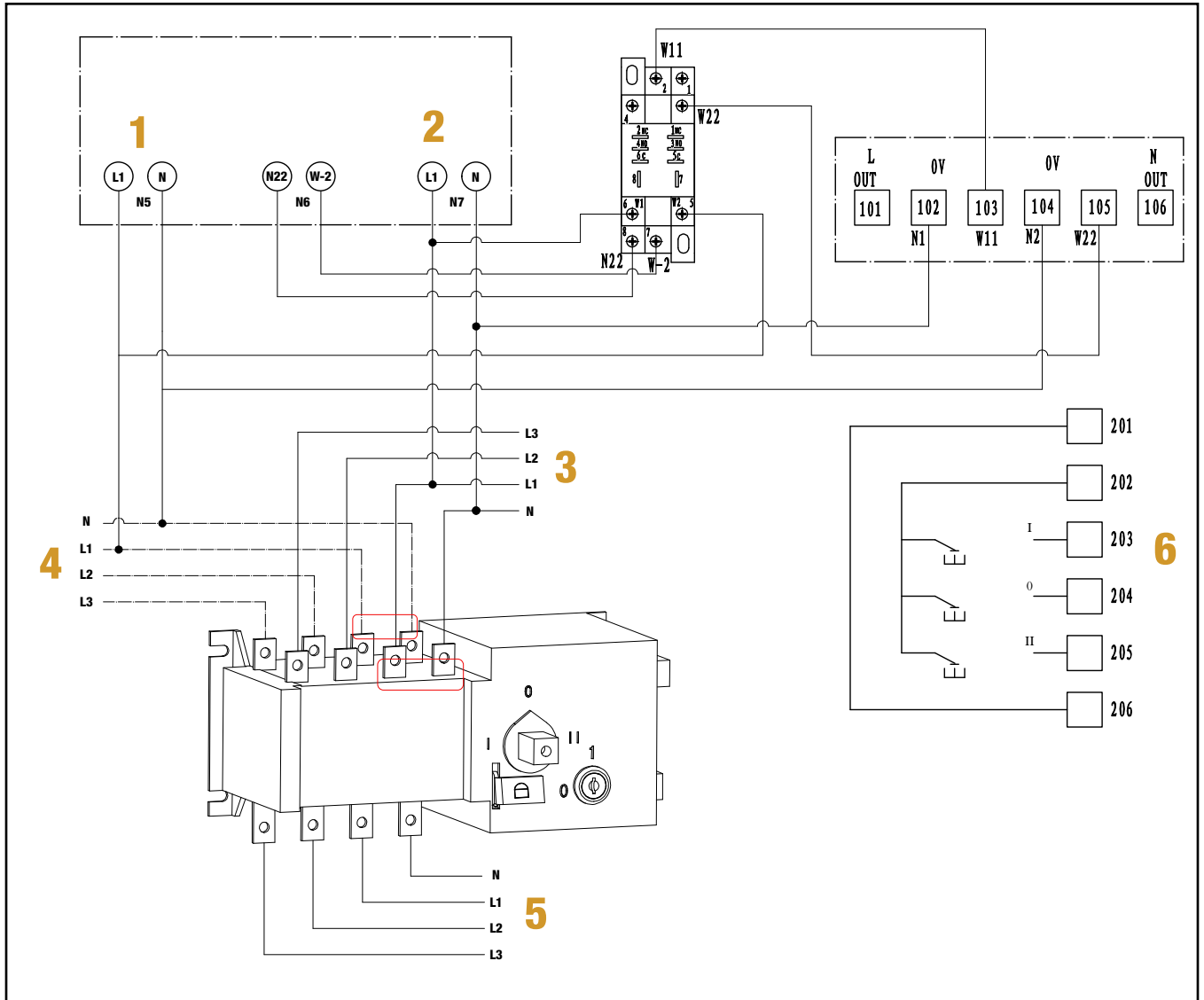

DE

- 1. 230v Generator
- 2. 230v Eingangsversorgung
- 3. 415v Eingangsversorgung
- 4. 415v Generator
- 5. Output
- 6. Schalter

Anschließen von 230 V einphasig

Verbinden Sie mit „Neutral“ und „L1“ (Gemeinsam) den Eingang und den Ausgang wie in der obigen Abbildung gezeigt. Es dürfen keine anderen Kabel angeschlossen werden, da sonst der ATS-Schalter nicht funktioniert.

Erdung

Die gesamte Erdung sollte am Gehäuse erfolgen, wenn die Klemme nicht bereits vorhanden ist, muss ein geeigneter Erdungsbolzen installiert werden.

INSTALLATION

Les systèmes ATS sont conçus pour servir en cas de baisse ou de perte de l'alimentation secteur entrante. Les panneaux ATS sont conçus pour démarrer et arrêter automatiquement un générateur pour une alimentation électrique de secours.

Lorsque l'alimentation secteur est faible ou perdue, le générateur démarre dans les 6 secondes, puis alimente l'unité de consommation ou le commutateur. Lorsque l'alimentation secteur entrante est rétablie, le panneau ATS passe automatiquement à celle-ci et arrête le générateur dans les 15 secondes environ.

Ce système utilise le noyau SCM et les techniques numériques pour contrôler et gérer le système de fonctionnement automatique.

INSTALLATION ET UTILISATION FACILES

Fonctionnement automatique, sans entretien requis. Si le panneau de transfert est en panne, un voyant de panne « RED » s'allume sur celui-ci et indique à l'utilisateur/l'ingénieur d'inspecter et de réinitialiser. Ne vous inquiétez pas si le voyant LED de l'alimentation secteur entrante et celui du générateur s'allument en même temps, c'est tout à fait normal lors de la transition.

À l'intérieur du panneau ATS se trouve un chargeur de batterie, qui permet de recharger complètement la batterie lorsque votre générateur ne fonctionne pas.

FONCTIONNEMENT

Utilisez le câble d'entrée ATS (fourni) afin de raccorder le panneau ATS au panneau de commande du générateur.. Mettez le commutateur d'allumage situé sur le panneau avant du générateur en position « OFF » pour les générateurs diesel et en position « ON » pour les générateurs à essence.

CONFIGURATION AUTOMATIQUE DE LA POSITION

Appuyez sur le bouton AUTO, le voyant LED « GREEN » s'allume, le système ATS est maintenant configuré et en mode automatique.

FONCTIONNEMENT DU SYSTÈME ATS

En mode AUTO, en cas de baisse ou de perte de l'alimentation secteur entrante, le système ATS ouvre automatiquement la commande du volet d'air et démarre le générateur en 3 secondes environ. Le générateur fonctionne pendant 5 à 6 secondes, puis applique une charge au panneau ATS et ensuite à l'unité de consommation.

LE PANNEAU ATS VA ESSAYER DE DÉMARRER LE GÉNÉRATEUR 3 FOIS

AVERTISSEMENT

Si le générateur ne peut pas démarrer avec succès après 3 tentatives, le voyant lumineux « RED » s'allume. Vous devez identifier la raison pour laquelle le générateur n'a pas démarré et réinitialiser le panneau ATS, pour faire disparaître le voyant de panne « RED » allumé, en appuyant une fois sur le bouton Auto/Manuel.

DÉMARRAGE ET ARRÊT DU GÉNÉRATEUR

Lorsque l'alimentation secteur est perdue, le générateur tente de démarrer dans les 5 secondes.

En cas d'échec, le générateur attendra 5 secondes supplémentaires avant d'essayer de démarrer à nouveau. Si après 3 tentatives, le générateur ne démarre toujours pas, le voyant de panne « RED » s'allume.

REMARQUE

Si le générateur ne démarre pas et que le voyant de panne « RED » est allumé, il se peut qu'il y ait un problème avec le générateur ou le panneau ATS et qu'il faille le déterminer.

PANNES COURANTES.

- Mauvaise position du bouton Auto/Manuel
- Câble de communication ATS débranché
- Clé de contact n'est pas dans la bonne position
- Batterie du générateur faible ou à plat
- Le levier RUN n'est pas dans la bonne position
- Problème d'alimentation en carburant

Si tous les points ci-dessus ont été vérifiés, un ingénieur expérimenté doit se rendre sur place pour examiner la situation ou appelez immédiatement le centre de réparation.

Lorsque l'alimentation secteur est rétablie, le panneau ATS transfère la charge sur l'alimentation secteur entrante et le générateur s'arrête de fonctionner environ 15 secondes plus tard.

Démarrage manuel

En cas de défaillance du panneau, vous pouvez utiliser la commande manuelle située à l'intérieur du panneau ATS.

AVERTISSEMENT

Haute tension. Vous devez faire appel uniquement à un électricien qualifié. Isolez toujours l'alimentation secteur avant d'ouvrir la grille du panneau.

Si vous ne souhaitez pas un fonctionnement automatique du panneau ATS, vous pouvez utiliser la fonction manuelle en appuyant sur le bouton « Auto/Manuel » situé à l'avant du panneau.

Démarrage manuel

- **Commutateur** : Contrôle la puissance du câblage interne. Si le commutateur est placé sur la position « I », le panneau ATS est en position « ON » et démarre automatiquement le générateur en cas de baisse ou de perte de l'alimentation entrante. Si le commutateur est placé sur la position « 0 », le panneau ATS est en position « OFF » et ni l'alimentation entrante ni le générateur ne fournit de l'énergie.
- **Mode manuel** : Tournez d'abord la clé de sécurité (fournie) en position manuelle sur le commutateur, puis tournez la poignée sur « II » pour activer le mode d'alimentation manuelle du générateur. **AVERTISSEMENT** : lorsque vous êtes en mode manuel, vous NE DEVEZ PAS essayer d'utiliser le mode automatique sans avoir remis au préalable la clé de sécurité en position automatique.
- **Poignée manuelle** : **AVERTISSEMENT** : Avant d'utiliser la poignée manuelle, il faut isoler et mettre hors tension l'alimentation secteur. N'essayez PAS de faire passer le commutateur d'automatique à manuel sans avoir isolé au préalable l'alimentation entrante.
- **Cadenas** : Entretien uniquement Tournez le commutateur et la poignée en position « 0 » puis relevez le cadenas. Lorsque le cadenas est en place, la poignée interne est isolée, le commutateur et la poignée manuelle ne fonctionneront plus.

COMMANDE AUTOMATIQUE DU VOLET D'AIR

Si le générateur dispose d'une commande de volet d'air au démarrage, le panneau ATS l'ouvrira et le fermera automatiquement avant démarrage et arrêt.

Entretien de la batterie

Le panneau ATS charge la batterie automatiquement, le courant de charge est de 2 A.

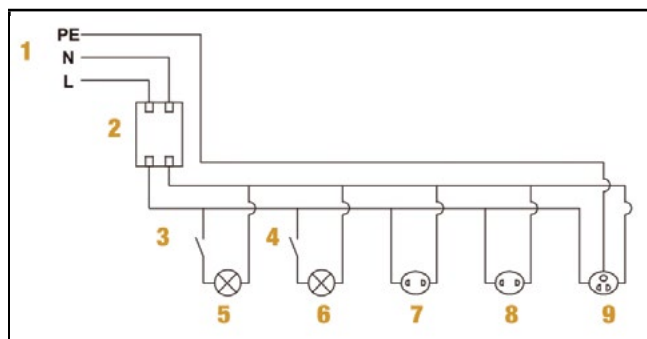

Système d'alimentation d'origine à usage familial :

1. Alimentation secteur

2. commutateur de débit d'air
3. Commutateur
4. Commutateur
5. Lightin
6. Lightin
7. Prise
8. Prise
9. Prise

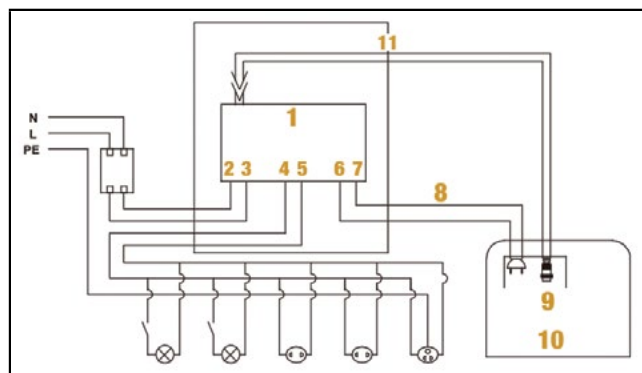

Avec système ATS :

1. Système ATS
2. Réseau électrique
3. Entrée
4. Alimentation électrique
5. Sortie
6. Générateur
7. Entrée
8. Raccorder l'alimentation secteur de l'ensemble du générateur
9. Panneau de commande du générateur
10. Générateur
11. Joint pour le raccordement du panneau de commande du générateur

COMMUTATEUR ATS

Lorsque la poignée et le commutateur sont en position « 0 », l'alimentation au réseau électrique et l'alimentation de secours sont coupées.

Le voyant de fonctionnement indique l'état de l'alimentation électrique.

Alimentation entrante sur « I »

Sur « 0 » signifie que la double alimentation est coupée et isolée,

« II » renvoie à l'alimentation du générateur.

⚠ AVERTISSEMENT

Lorsque l'alimentation secteur est perdue, le générateur tente de démarrer dans les 5 secondes.

En cas d'échec, le générateur attendra 5 secondes supplémentaires avant d'essayer de démarrer à nouveau. Si après 3 tentatives, le générateur ne démarre toujours pas, le voyant de panne « RED » s'allume.

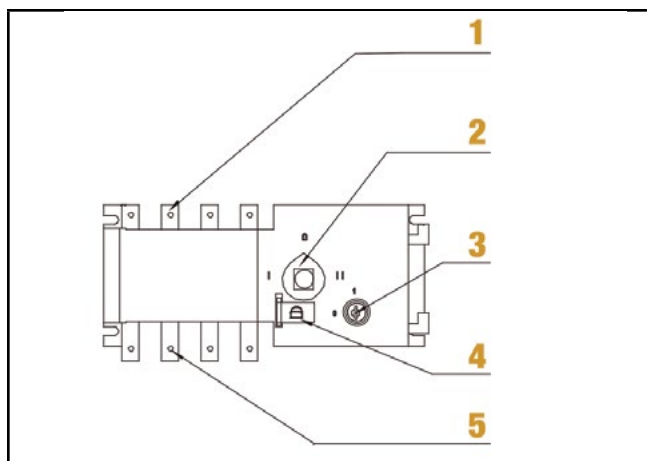

- 1. Ligne d'entrée
- 2. Voyant de fonctionnement
- 3. Commutateur
- 4. Cadenas
- 5. Ligne de sortie

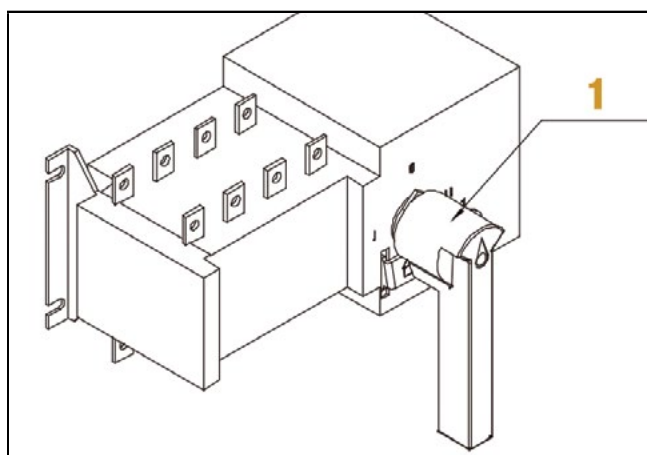

- 1. Poignée

MODE ATS

- La puissance de l'ATS doit être égale ou inférieure à celle de l'alimentation secteur entrante.
- Un DISJONCTEUR peut être installé afin de protéger le système ATS lors du raccordement du câble d'alimentation secteur au panneau ATS.
- La clé de contact du générateur DOIT être en position « OFF » sur le panneau avant du générateur pour permettre à celui-ci de s'arrêter et de démarrer AUTOMATIQUÉMENT. Remarque : Si la clé de contact est dans la mauvaise position, le générateur démarre mais ne s'arrête pas automatiquement.
- Avant d'utiliser le panneau ATS en mode automatique, vous devez faire fonctionner le générateur lorsque le panneau ATS est débranché.

- Faites d'abord fonctionner le générateur avec l'ATS en position « Manuel » (bouton Auto/Manuel), puis arrêtez le générateur et ensuite vous pouvez sélectionner « AUTO » pour tester le fonctionnement automatique.
- Mettez le commutateur du disjoncteur en position « ON » lorsque le système ATS est en cours d'utilisation. (si installé)
- Seul un électricien qualifié peut ouvrir le panneau pour inspection et réparation, **DANGER** Haute tension
- Lorsque vous appuyez sur le bouton « AUTO » sur le panneau avant, l'alimentation secteur doit s'allumer.

SCHÉMA DE CÂBLAGE 415 V TRIPHASÉ

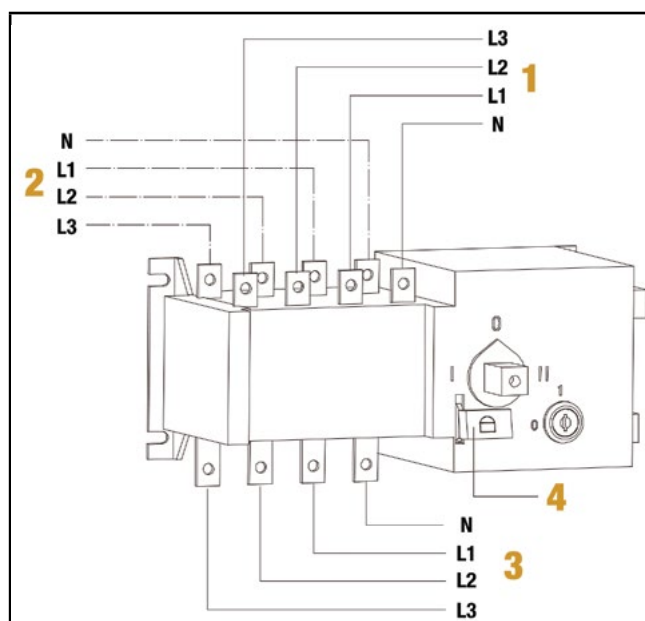

- N : Fil neutre
- 1 : Entrée du réseau électrique
- 2 : Générateur d'alimentation de secours
- 3 : Alimentation de sortie
- 4 : Cadenas

Configuration du port ATS

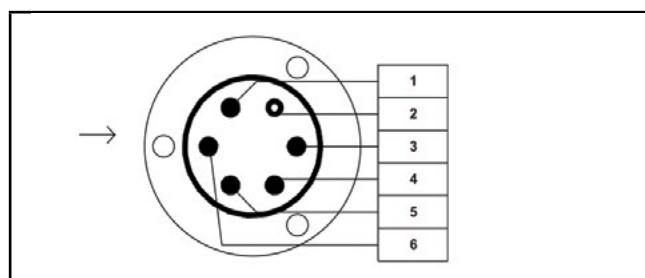

- 1. Alimentation 12v +
- 2. Alimentation 12v -
- 3. Relais de démarrage
- 4. Fioul
- 5. (& 6) Fréquence du volant d'inertie

SCHÉMA DE CÂBLAGE POUR LE TRIPHASÉ ET LE MONOPHASÉ

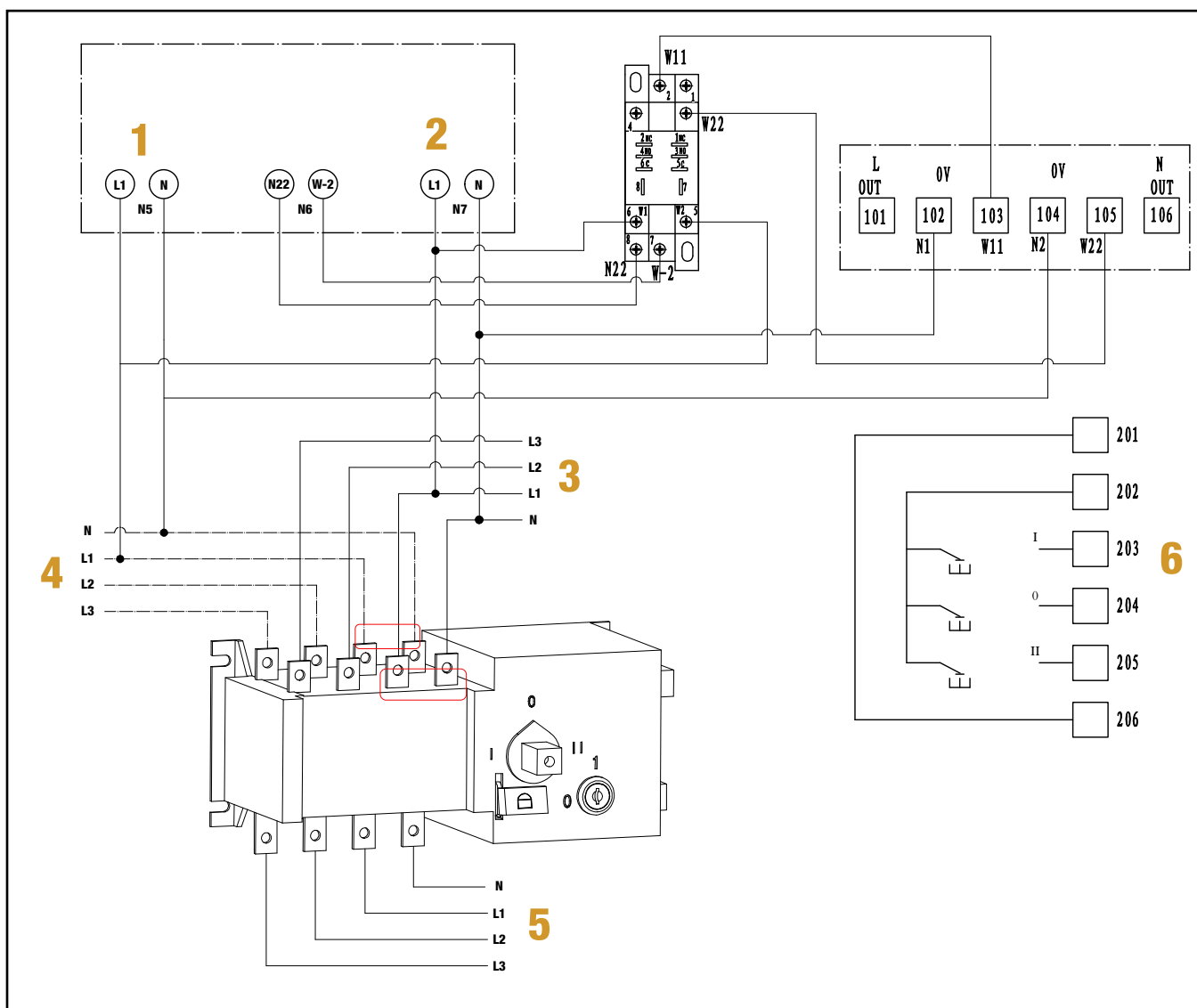

1. Générateur 230v
2. Alimentation entrante 230v
3. Alimentation entrante 415v
4. Générateur 415v
5. Sortie
6. Commutateur

Raccordement 230v monophasé

En utilisant le « neutre » et « L1 » (commun) pour raccorder l'entrée et la sortie comme indiqué dans l'illustration ci-dessus. Aucun autre fil ne doit être raccordé, sinon le commutateur ATS ne fonctionnera pas.

Mise à la terre

Toutes les mises à la terre doivent être faites sur le boîtier, si la borne n'est pas déjà fournie, un boulon de mise à la terre approprié doit être installé.

INSTALLAZIONE

I sistemi ATS sono stati progettati per l'avvio e l'arresto automatico di un generatore per l'alimentazione di emergenza in caso di caduta o perdita della rete elettrica.

Quando l'alimentazione di rete è scarsa o viene a mancare, il generatore si avvia entro 6 secondi ed eroga energia all'unità di consumo o all'interruttore. Al ripristino dell'alimentazione di rete, il pannello ATS trasferisce automaticamente l'alimentazione di rete e arresta il generatore entro circa 15 secondi.

Questo sistema utilizza il nucleo SCM e le tecniche digitali per controllare e gestire il sistema di lavoro automatico.

INSTALLAZIONE E FUNZIONAMENTO SEMPLICI

Funzionamento automatico senza necessità di manutenzione. Se il pannello di trasferimento presenta un guasto, si accenderà una spia di guasto "ROSSA" sul pannello e si indicherà all'utente/ingegnere di ispezionare e reimpostare. Non preoccuparsi se il LED dell'alimentazione di rete e quello dell'alimentazione del generatore si accendono contemporaneamente: è normale durante il cambio di alimentazione.

All'interno del pannello ATS è presente un caricabatterie, che garantisce la ricarica completa della batteria quando il generatore non è in funzione.

FUNZIONAMENTO

Utilizzare il cavo di ingresso ATS (fornito) per collegare il pannello ATS al pannello di controllo del generatore. Portare l'interruttore di accensione sul pannello frontale del generatore in posizione "OFF" per i generatori diesel e in posizione "ON" per i generatori a benzina.

IMPOSTAZIONE AUTOMATICA DELLA POSIZIONE

Premere il pulsante AUTO, la spia LED "VERDE" si accende; il sistema ATS è ora impostato e in modalità automatica.

SISTEMA ATS FUNZIONANTE

In modalità AUTO, in caso di caduta o perdita della tensione di rete, il sistema ATS aprirà automaticamente la serranda di regolazione dell'aria e avvierà il generatore entro circa 3 secondi. Il generatore funziona per 5-6 secondi e poi applica il carico al pannello ATS e quindi all'unità di consumo.

IL PANNELLO ATS TENTERÀ DI AVVIARE IL GENERATORE PER 3 VOLTE

ATTENZIONE

Se il generatore non riesce ad avviarsi entro 3 tentativi, si accende la spia "ROSSA" (GUASTO). È necessario verificare il motivo del mancato avviamento e resettare il pannello ATS per rimuovere la spia di guasto "ROSSA" accesa, premendo una volta il pulsante Automatico/Manuale.

AVVIO/ARRESTO DEL GENERATORE

Quando viene a mancare l'alimentazione di rete, il generatore tenta di avviarsi entro 5 secondi.

Se non riesce, il generatore attende altri 5 secondi prima di tentare un nuovo avvio. Se dopo 3 tentativi non riesce ad avviarsi, si accende la spia di guasto "ROSSA".

AVVISO

Se il generatore non si avvia e la spia di guasto "ROSSA" è accesa, potrebbe esserci un problema con il generatore o con il pannello ATS che deve essere esaminato

GUASTI COMUNI:

- Posizione errata del pulsante Automatico/Manuale
- Cavo di comunicazione ATS scollegato
- Posizione errata della chiave di accensione
- Batteria del generatore scarica o esaurita
- Leva RUN in posizione errata
- Problema di alimentazione del carburante

Se sono stati controllati tutti i punti precedenti, è necessario che un tecnico esperto intervenga per indagare o che chiami immediatamente il centro di riparazione.

Al ritorno dell'alimentazione di rete, il pannello ATS trasferisce il carico alla rete in entrata e il generatore smette di funzionare circa 15 secondi dopo.

Avvio manuale

In caso di guasto del pannello, è possibile utilizzare il comando manuale a leva all'interno del pannello ATS.

ATTENZIONE

Alta tensione. È necessario rivolgersi esclusivamente a un elettricista qualificato. Isolare sempre l'alimentazione in ingresso prima di aprire lo sportello del pannello.

Se non si desidera che il pannello ATS funzioni automaticamente, è possibile utilizzare la funzione manuale premendo il pulsante "Automatico/Manuale" sulla parte anteriore del pannello.

Avvio manuale

- **Interruttore:** Controlla l'alimentazione del cablaggio interno. Se l'interruttore è in posizione "I", il pannello ATS è acceso e avvia automaticamente il generatore in caso di caduta o interruzione dell'alimentazione. Se l'interruttore è in posizione 'O', il pannello ATS è spento e non è presente alimentazione né dall'ingresso né dal generatore.
- **Modalità manuale:** Girare la chiave di sicurezza (in dotazione) prima in posizione manuale sull'interruttore e poi ruotare la maniglia su "II" per attivare la modalità di alimentazione manuale del generatore. **AVVERTENZA** Quando si è in modalità manuale, **NON** tentare di utilizzare la modalità automatica senza aver prima riportato la chiave di sicurezza in posizione automatica.
- **Movimentazione manuale:** Prima di utilizzare la maniglia manuale, l'alimentazione di rete deve essere isolata e disattivata. **NON** tentare di cambiare l'interruttore da automatico a manuale senza aver prima isolato l'alimentazione in ingresso.
- **Lucchetto:** Solo manutenzione. Ruotare l'interruttore e la maniglia in posizione "O", quindi sollevare il lucchetto. Quando il lucchetto è in posizione, la maniglia interna è isolata e l'interruttore e la maniglia manuale non funzionano.

CONTROLLO AUTOMATICO DELLA SERRANDA DELL'ARIA

Se il generatore dispone di un controllo della serranda dell'aria per l'avvio, il pannello ATS la aprirà e chiuderà automaticamente prima dell'avvio e dell'arresto del generatore.

Manutenzione della batteria

Il pannello ATS carica automaticamente la batteria, con una corrente di carica di 2A.

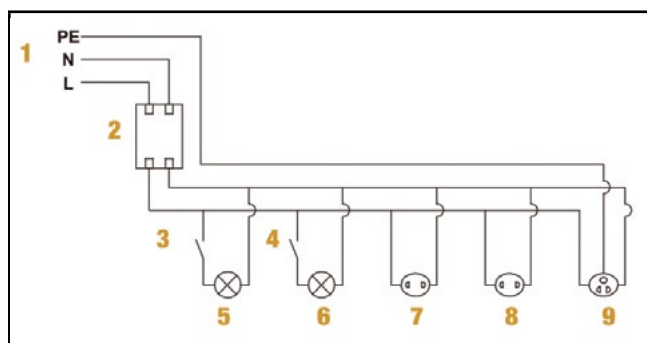

Sistema di alimentazione originale per uso domestico:

1. Alimentazione di rete
2. Interruttore aria
3. Interruttore
4. Interruttore
5. Illuminazione

6. Illuminazione
7. Presa
8. Presa
9. Presa

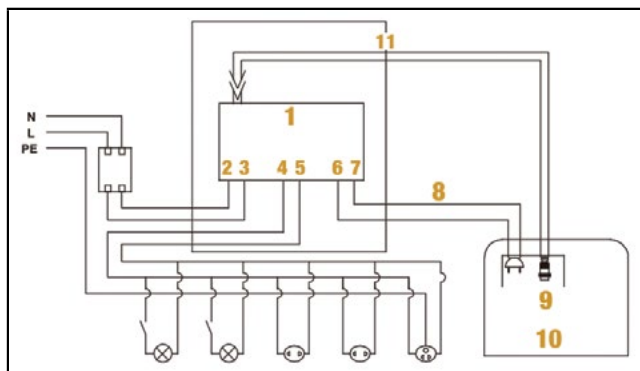

Con sistema ATS:

1. Sistema ATS
2. City power
3. Input
4. Alimentazione
5. Output
6. Generatore
7. Input
8. Collegare l'alimentazione principale del gruppo elettrogeno
9. Pannello di controllo del generatore
10. Generatore
11. Giunto per il collegamento del pannello di controllo del generatore

INTERRUTTORE ATS

Quando la maniglia e l'interruttore vengono portati in posizione 'O', si spengono sia l'alimentazione urbana che quella di standby.

L'indicatore di funzionamento mostra lo stato di alimentazione elettrica.

"I" Fornitura in arrivo,

"O" significa Doppia alimentazione disattivata e isolata,

"II" è l'alimentazione del generatore.

⚠ ATTENZIONE

Quando viene a mancare l'alimentazione di rete, il generatore tenta di avviarsi entro 5 secondi.

Se non riesce, il generatore attende altri 5 secondi prima di tentare un nuovo avvio. Se dopo 3 tentativi non riesce ad avviarsi, si accende la spia di guasto "ROSSA"

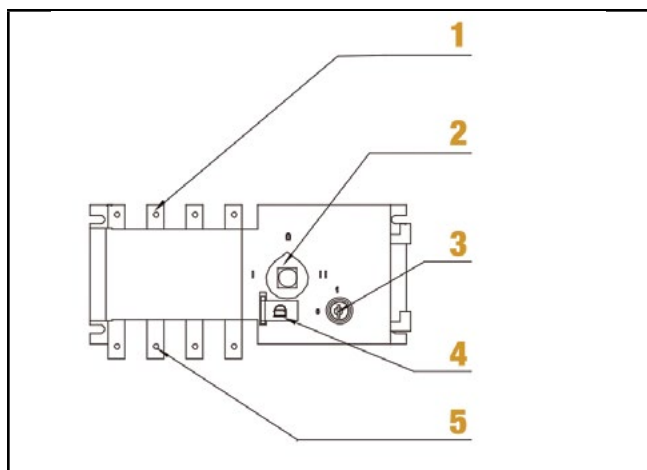

1. Linea di ingresso
2. Indicatore di funzionamento
3. Interruttore
4. Lucchetto
5. Linea di uscita

- Far funzionare il generatore con l'ATS in posizione "Manuale" (pulsante Auto/Manuale), arrestare il generatore e poi scegliere "AUTO" per verificare il funzionamento automatico.
- Portare l'interruttore dell'interruttore dell'aria in posizione "ON" quando il sistema ATS è in uso. (se installato)
- Solo un elettricista qualificato può aprire il pannello per l'ispezione e la riparazione, **PERICOLO** Alta tensione
- Premere il pulsante 'AUTO' sul pannello frontale, l'alimentazione di rete dovrebbe illuminarsi

SCHEMA DI CABLAGGIO 415V TRIFASE

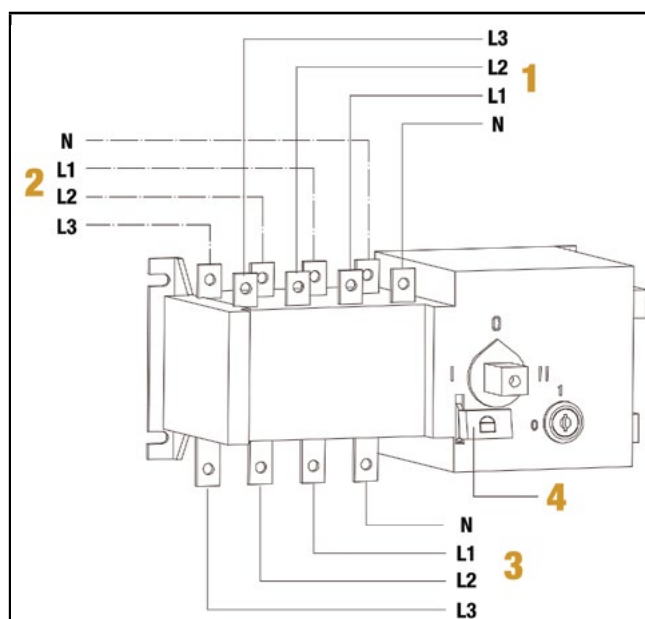

- N: Cavo neutro
 1: Ingresso City Power
 2: Alimentazione generatore in stanby
 3: Alimentazione in uscita
 4: Lucchetto

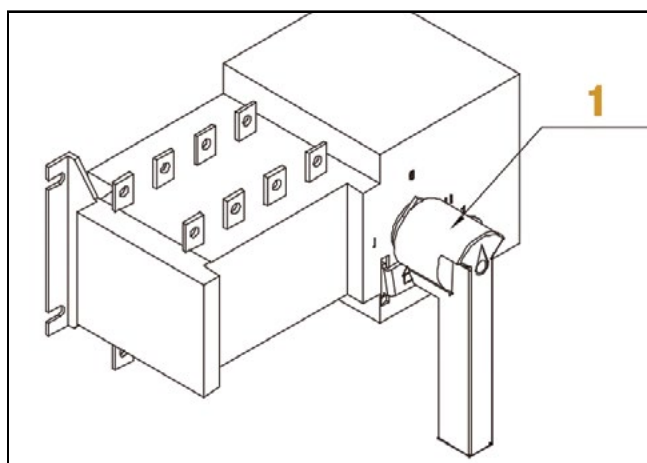

1. Maniglia

MODALITÀ ATS

- La potenza dell'ATS deve essere uguale o inferiore a quella dell'alimentazione principale in ingresso.
- L'AIR-BREAKER può essere installato per proteggere il sistema ATS quando si collega il cavo di alimentazione al quadro ATS.
- La chiave di accensione del generatore DEVE essere in posizione "OFF" sul pannello frontale del generatore per consentire l'arresto e l'avvio automatico del generatore. Nota: Se la chiave di accensione è nella posizione sbagliata, il generatore si avvia ma non si arresta automaticamente.
- Prima di utilizzare il pannello ATS in modalità automatica, è necessario far funzionare il generatore con il pannello ATS scollegato.

Configurazione della porta ATS

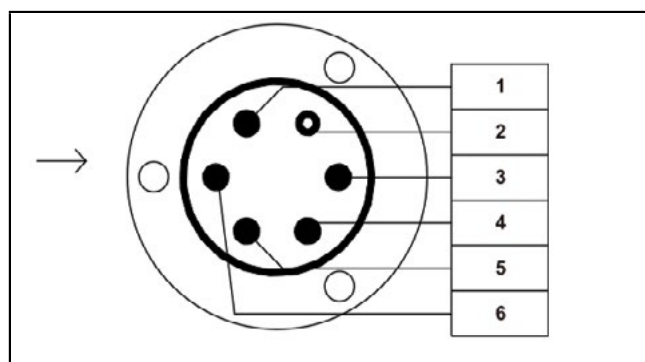

1. Alimentazione 12 v +
2. Alimentazione 12 v -
3. Relè di avvio

4. Olio combustibile
5. (& 6) Frequenza di rotazione del volano

SCHEMA DI CABLAGGIO PER 3 FASI (415V) E MONOFASE

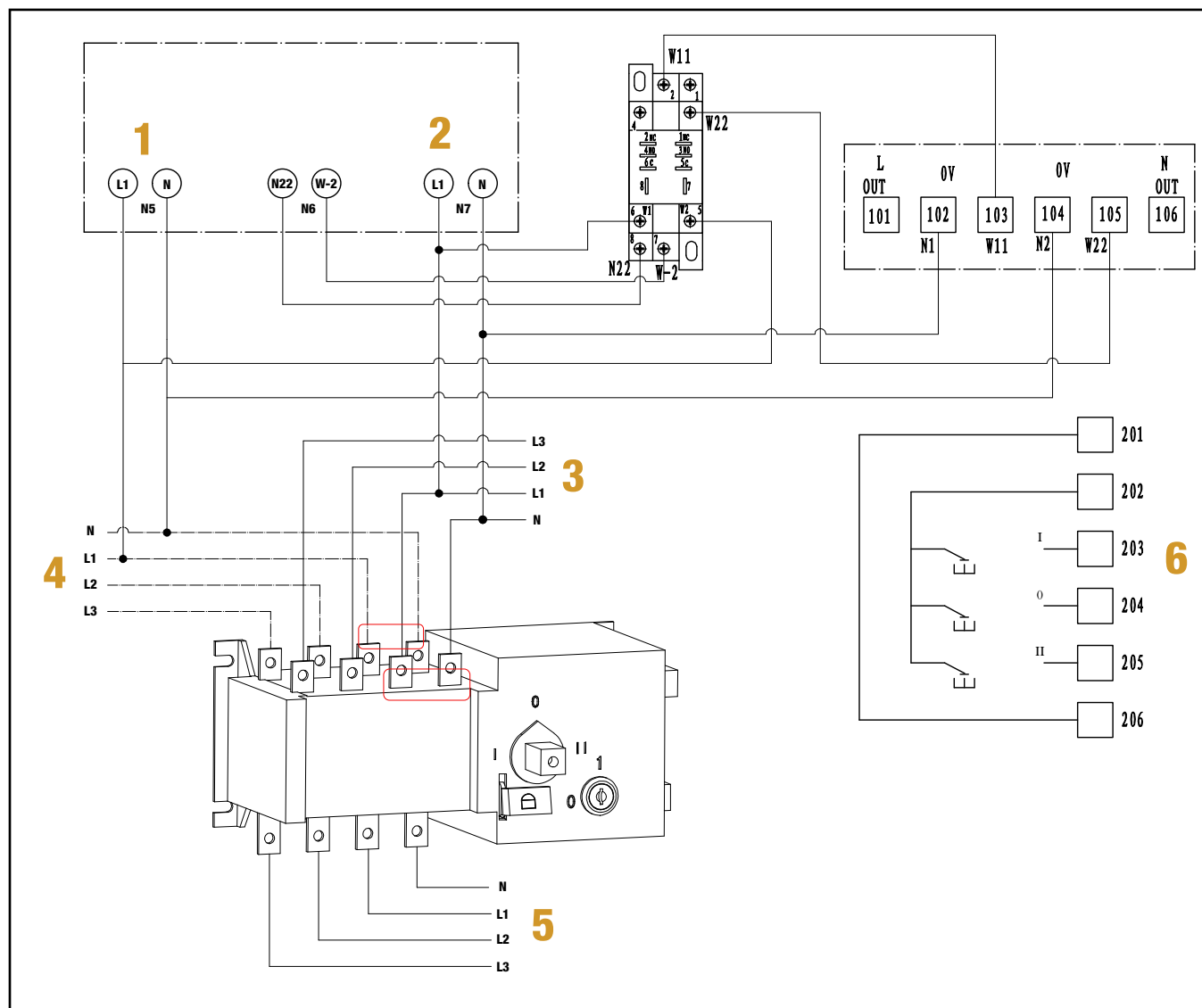

1. Generatore 230v
2. Alimentazione 230v in ingresso
3. Alimentazione 415v in ingresso
4. Generatore 415v
5. Output
6. Interruttore

Collegamento a 230 v monofase

Utilizzando il "neutro" e "L1" (comune) collegare l'ingresso e l'uscita come indicato nella figura precedente. Non si devono collegare altri cavi, altrimenti l'interruttore ATS non funziona.

Messa a terra

Tutte le messe a terra devono essere collegate all'involucro; se il terminale non è già presente, è necessario installare un bullone di terra adeguato.

INSTALACIÓN

Los sistemas ATS (interruptor de transferencia automática) están diseñados para actuar en caso de caída o pérdida de suministro de la red eléctrica; los paneles del ATS están diseñados para arrancar y detener automáticamente un generador para el suministro de energía de emergencia.

Cuando el suministro de la red se reduce o cesa por completo, el generador se pone en marcha en 6 segundos y suministra energía al cuadro de distribución o al interruptor. Cuando se restablece el suministro de la red eléctrica, el panel del ATS vuelve a transferir automáticamente el suministro a la red y detiene el generador en unos 15 segundos.

El sistema utiliza el núcleo de SCM y tecnología digital para controlar y gestionar el sistema de funcionamiento automático.

FÁCIL INSTALACIÓN Y FUNCIONAMIENTO

Funcionamiento automático sin necesidad de mantenimiento. Si se produce una avería en el panel de transferencia se encenderá un indicador luminoso «RED» [«ROJO»] de avería y se indicará al usuario/técnico que lo inspeccione y lo restablezca. No se preocupe si los indicadores LED del suministro de la red eléctrica y del generador se encienden al mismo tiempo; esto es normal cuando se cambia del uno al otro.

El panel del ATS incorpora un cargador que garantiza que cuando el generador no esté funcionando la batería se cargue completamente.

FUNCIONAMIENTO

Utilice el cable de entrada del ATS (incluido) para conectar el panel del ATS al panel de control del generador. Coloque el interruptor de encendido del panel frontal del generador en la posición «OFF» [«APAGADO»] en los generadores de diésel y a la posición «ON» [«ENCENDIDO»] en los de gasolina.

CONFIGURACIÓN DEL MODO AUTOMÁTICO

Al pulsar el botón AUTO, el indicador LED «GREEN» [«VERDE»] se iluminará para indicar que el sistema ATS está ahora configurado en modo automático.

SISTEMA ATS EN FUNCIONAMIENTO

En el modo AUTO, si se produce una caída o una pérdida de suministro de la red eléctrica, el sistema ATS abre automáticamente el regulador de entrada de aire y arranca el generador en 3 segundos aproximadamente. El generador se pone en funcionamiento durante 5 o 6 segundos y a continuación empieza a suministrar energía al panel del ATS y luego al cuadro de distribución.

EL PANEL DEL ATS INTENTARÁ ARRANCAR EL GENERADOR 3 VECES

ADVERTENCIA

Si el generador no puede arrancar con éxito después de 3 intentos, se encenderá el indicador luminoso «RED» [«ROJO»]. Deberá inspeccionar el motivo de que no haya arrancado, y a continuación pulsar una vez el botón Auto/Manual para restablecer el panel del ATS y apagar el indicador luminoso «RED» [«ROJO»] de avería.

ARRANQUE/PARADA DEL GENERADOR

Si se pierde el suministro de red, el generador intentará arrancar en 5 segundos.

Si no lo consigue, esperará 5 segundos antes de intentarlo de nuevo. Si después de 3 intentos sigue sin poder arrancar, se iluminará el indicador luminoso de avería «RED» [«ROJO»].

AVISO

Si el generador no logra arrancar y el indicador luminoso «RED» [«ROJO»] de avería se enciende, podría haber un problema con el generador o el panel del ATS, que deberá investigarse.

AVERÍAS COMUNES:

- Botón Auto/Manual en posición incorrecta
- Cable de comunicaciones del ATS desenchufado
- Llave de encendido en posición incorrecta
- Batería del generador baja o agotada.
- Palanca RUN [INICIAR] en posición incorrecta
- Problema en el suministro de combustible

Si los puntos anteriores han sido ya comprobados, se deberá acudir a un técnico con experiencia para que investigue o llame al centro de reparaciones inmediatamente.

Cuando se restablece el suministro de la red eléctrica, el panel del ATS transfiere el suministro a la red y el generador deja de funcionar unos 15 segundos después.

Arranque Manual

En caso de avería del panel se puede utilizar la palanca manual de anulación situada dentro del panel del ATS.

ADVERTENCIA

Alta tensión. Solo se debe recurrir a un electricista cualificado. Aísle siempre la alimentación eléctrica antes de abrir la puerta del panel.

Si no necesita que el panel del ATS funcione en modo automático puede utilizar la función manual pulsando el botón «Auto/Manual» de la parte frontal del panel.

Arranque Manual

- **Interruptor:** Controla la alimentación del cableado interno. Si el interruptor está en la posición «I» el panel del ATS está encendido [«ON»] y pondrá en marcha automáticamente el generador si se produce una caída o una pérdida de suministro de la red eléctrica. Si el interruptor está en la posición «0», el panel ATS está apagado [«OFF»] y no hay energía ni de la red ni del generador.
- **Modo manual:** Primero gire la llave de seguridad (incluida) hasta la posición manual en el interruptor y a continuación gire la manija hasta la posición «II» para activar el modo de alimentación manual del generador. **ADVERTENCIA** Mientras esté en modo manual NO intente utilizar el modo automático sin antes volver a girar la llave de seguridad hasta la posición automática.
- **Manija manual:** **ADVERTENCIA** Antes de utilizar la manija manual, es necesario aislar la red eléctrica y ponerla en posición «OFF» [«APAGADO»]. NO intente cambiar el interruptor de automático a manual sin antes aislar la alimentación entrante.
- **Candado:** Solo para mantenimiento. Gire el interruptor y la manija a la posición «0» y luego levante el candado. Cuando el candado está en su lugar, la manija interna está aislada, y el interruptor y la manija manual no funcionarán.

REGULADOR AUTOMÁTICO DE LA ENTRADA DE AIRE

Si el generador precisa de regulador de entrada de aire para el arranque, el panel del ATS lo abrirá y cerrará automáticamente antes de que el generador arranque y se detenga.

Mantenimiento de la batería

El panel del ATS cargará la batería automáticamente. La corriente de carga es de 2A.

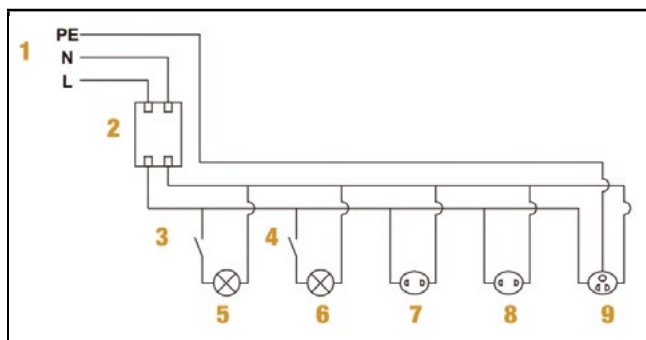

Sistema de alimentación original de la serie:

1. Alimentación de red

2. Interruptor de aire
3. Interruptor
4. Interruptor
5. Iluminación
6. Iluminación
7. Enchufe
8. Enchufe
9. Enchufe

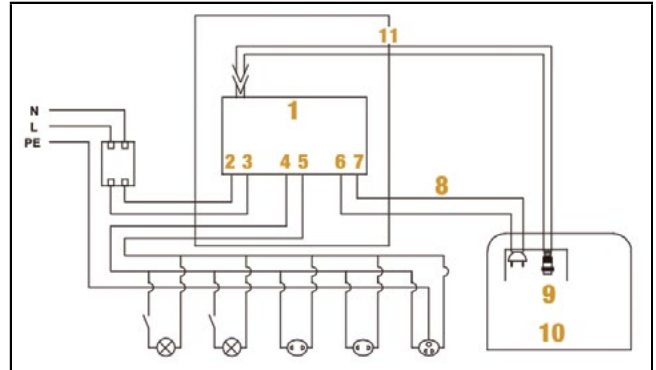

Con sistema ATS:

1. Sistema ATS
2. Red eléctrica pública
3. Entrada
4. Potencia
5. Salida
6. Generador
7. Entrada
8. Conecte la alimentación principal del grupo electrógeno
9. Panel de control del generador
10. Generador
11. Junta para conectar el panel de control del generador

ES

INTERRUPTOR DEL ATS

Cuando la manija y el interruptor se colocan en la posición «0», se desconecta tanto la red eléctrica pública como el suministro del generador.

El indicador de funcionamiento muestra el estado del suministro eléctrico.

- «I» Conectado a la red,
- «0» Aislado, sin conexión a red o generador,
- «II» Conectado al generador.

⚠ ADVERTENCIA

Si se pierde el suministro de red, el generador intentará arrancar en 5 segundos.

Si no lo consigue, esperará 5 segundos antes de intentarlo de nuevo. Si después de 3 intentos sigue sin poder arrancar, se iluminará el indicador luminoso de avería «RED» [«ROJO»].

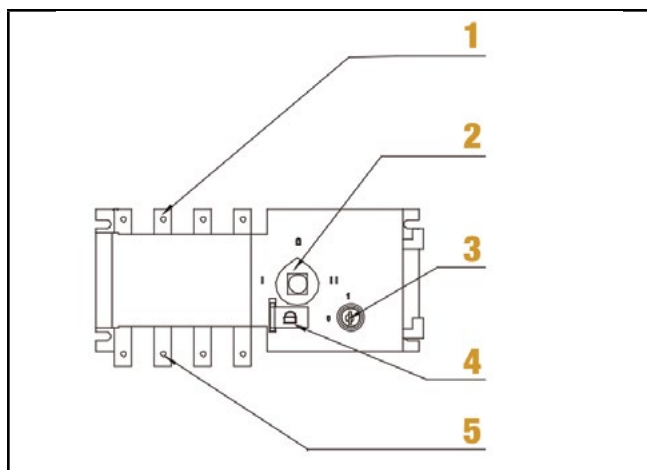

1. Línea de entrada
2. Indicador de funcionamiento
3. Interruptor
4. Candado
5. Línea de salida

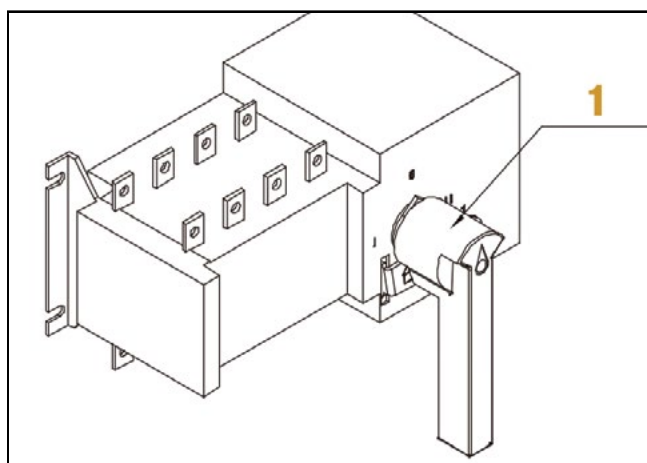

1. Manija

MODO ATS

- La potencia del ATS debe ser igual o inferior a la del suministro principal entrante.
- Se puede instalar un disyuntor de aire para proteger el sistema ATS cuando se conecte el cable de alimentación de la red al panel del ATS.
- La llave de encendido de la parte frontal del generador DEBE estar en la posición «OFF» [«APAGADO»] para permitir el arranque y la parada automáticos del generador. Nota: Si la llave de encendido está en la posición incorrecta, el generador arrancará pero no se detendrá automáticamente.
- Antes de utilizar el panel del ATS en modo automático debe hacer funcionar el generador con el panel del ATS desenchufado.
- Primero haga funcionar el generador con el ATS en la posición «Manual» (botón Auto/Manual), detenga el

generador y luego puede elegir «AUTO» para probar si funciona en modo automático.

- Cuando el sistema ATS esté siendo utilizado coloque el disyuntor de aire (si está instalado) en la posición «ON» [«CONECTADO»].
- Sólo un electricista cualificado puede abrir el panel para su inspección y reparación. **PELIGRO** Alta tensión
- Pulse el botón «AUTO» de la parte frontal del panel. Deberá encenderse la alimentación de red.

DIAGRAMA DEL CABLEADO DE 415 V TRIFÁSICO

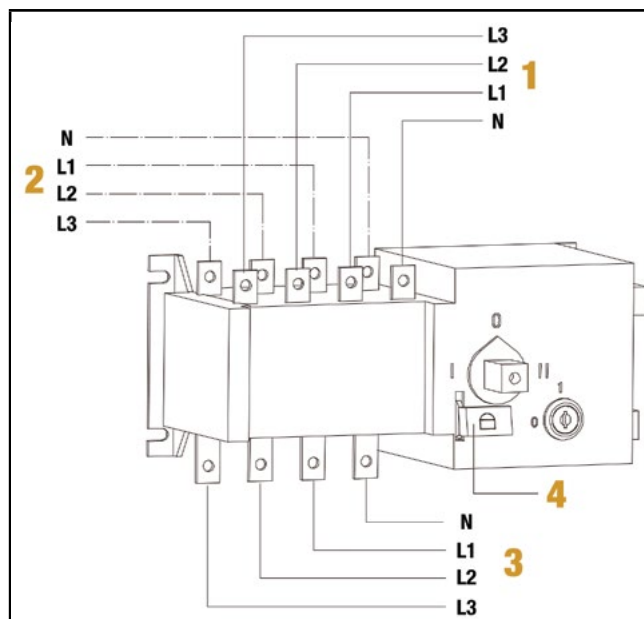

- N: Cable neutro
 1: Entrada de la red eléctrica pública
 2: Suministro de reserva del generador
 3: Potencia de salida
 4: Candado

Configuración del puerto del ATS

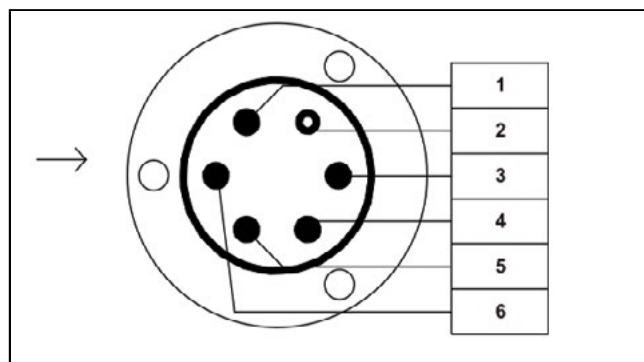

1. Alimentación de 12 V +
2. Alimentación de 12 V -
3. Relé de arranque
4. Diésel

5. (& 6) Frecuencia del volante de inercia

DIAGRAMA DEL CABLEADO PARA TRIFÁSICO (415V) Y MONOFÁSICO

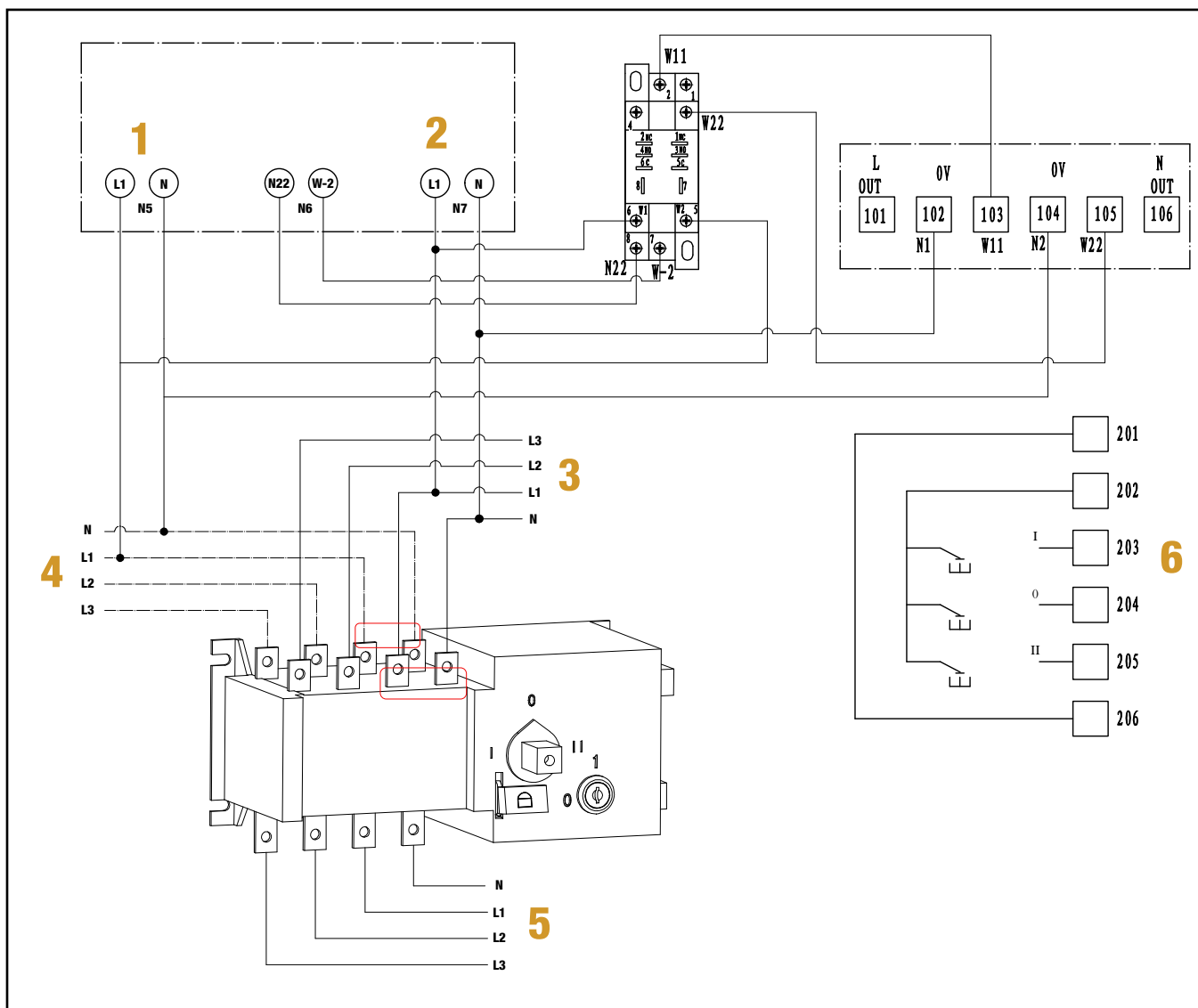

1. Generador 230v
2. Suministro entrante de 230 V
3. Suministro entrante de 415 V
4. Generador 230v
5. Salida
6. Interruptor

Conexión de 230 V monofásica

Utilizando los cables "neutro" y "L1" (común), conecte la entrada y la salida como se indica en la ilustración anterior. No debe conectarse ningún otro cable, de lo contrario el interruptor ATS no funcionará.

Puesta a tierra

Todas las puestas de tierra deben realizarse en la cubierta exterior; si no se dispone de un terminal, debe instalarse un perno de puesta a tierra adecuado.

ES

INSTALLATION

ATS-systemet är designat för spänningsfall eller -förlust från inkommande nät. ATS-panelen är designad för att automatiskt starta och stoppa en generator för reservkraftförsörjning.

När nätströmförsörjningen är låg eller helt har fallit bort, kommer generatoren att starta inom 6 sekunder och sedan förse konsumentheten eller omkopplaren med ström. När inkommande nätströmförsörjning återvänder, kommer ATS-panelen automatiskt att gå tillbaka till inkommande strömförsörjning och sedan stoppa generatoren inom c:a 15 sekunder.

Detta system använder SCM-kärna och digital teknik för att styra och hantera det automatiska arbetssystemet.

ENKEL INSTALLATION OCH DRIFT

Fungerar automatiskt utan behov av underhåll. Om överföringspanelen har ett fel kommer den att registrera en "RÖDA" fellampa på panelen och indikera att användaren/ingenjören ska inspektera och återställa felet. Oroa dig inte om lysdioden för inkommande strömförsörjning och lysdioden för generatorströmförsörjning lyser samtidigt. Detta är normalt vid byte.

Det finns en batteriladdare inuti ATS-panelen, denna kommer att se till att batteriet laddas ordentligt när din generator inte är igång.

DRIFT

Använd ATS-ingångskabeln (medföljer) för att ansluta ATS-panelen till generatorns kontrollpanel. Vrid tändningslåset på generatorns frontpanel till "OFF"-läge för dieselgeneratorer och "ON"-läge för bensingeneratorer.

ATT STÄLLA IN PÅ AUTOMATISKT LÄGE

Tryck på knappen AUTO, och indikatorlampan 'GRÖN' kommer att tändas. ATS-systemet är nu inställt och i automatiskt läge.

ATS-SYSTEMETS FUNKTION

Om det uppstår ett spänningsfall eller -förlust av den inkommande nätströmmen när AUTO-läget är på, kommer ATS-systemet automatiskt att öppna luftspjällstyrningen och starta generatoren om c:a 3 sekunder. Generatoren körs i 5-6 sekunder och belastar sedan ATS-panelen och därefter konsumentheten.

ATS-PANELEN KOMMER ATT FÖRSÖKA STARTA GENERATORN 3 GÅNGER

VARNING

Om generatoren inte kan lyckas starta inom 3 försök kommer indikatorlampan "RÖDA" att tändas. Du kommer att behöva inspektera orsaken till att den inte har startat och återställa ATS-panelen för att ta bort den upplysta "RÖDA" felindikatorlampan genom att trycka på Auto/Manuell-knappen en gång.

GENERATOR START/STOPP

När nätströmförsörjningen bryts kommer generatoren att försöka starta inom 5 sekunder.

Om det inte lyckas, väntar generatoren ytterligare 5 sekunder innan den försöker starta igen. Om den fortfarande inte lyckas starta efter 3 försök, kommer den "RÖDA" felindikatorlampan att tändas.

OBSERVERA

Om generatoren inte startar och den "RÖDA" felindikatorlampan lyser kan det vara ett problem med generatoren eller ATS-panelen och detta måste undersökas

VANLIGA FEL:

- Auto/Manuell-knapp i fel läge
- ATS-kommunikationskabel ej ansluten
- Tändningsnyckeln i fel läge
- Generatorns batteri lågt eller dött
- KÖR-spaken i fel läge
- Bränsleförsörjningsproblem

Om allt ovan redan har kontrollerats, måste en erfaren ingenjör närvara för att undersöka saken eller omedelbart ringa reparationscenter.

När strömförsörjningen återvänder, kommer ATS-panelen att överföra belastningen till inkommande nät och generatoren stängs av c:a 15 sekunder därefter.

Manuell start

I händelse av ett panelfel kan du använda den manuella spaken inuti ATS-panelen.

VARNING

Högspänning. Endast en kvalificerad elektriker bör utföra detta arbete. Isolera alltid den inkommande strömförsörjningen innan du öppnar paneldörren.

Om du inte har behov av att ATS-panelen fungerar automatiskt, kan du använda den manuella funktionen genom att trycka på knappen "Auto/Manuell" på panelens framsida.

- **Omkopplare:** Styr intern ledningsström. Om omkopplaren vrids till läge 'I' slås ATS-panelen på 'ON' och startar generatoren automatiskt vid spänningsfall eller förlust av inkommande strömförsörjning. Om omkopplaren är inställd på läge 'O' är ATS-panelen avstängd och med ström vare sig från inkommande nät eller generator.
- **Manuellt läge:** Vrid säkerhetsnyckeln (medföljer) först till manuellt läge på omkopplaren och vrid sedan handtaget till 'II' för att aktivera manuellt generatortillförselläge. **VARNING FÖRSÖK INTE** att i manuellt läge använda autoläge utan att först vrida tillbaka säkerhetsnyckeln till autoläge.
- **Manuellt handtag:** **VARNING** Innan du använder det manuella handtaget, måste nätströmförsörjningen isoleras och stängas av. **FÖRSÖK INTE** att ställa om omkopplare från automatisk till manuell utan att först isolera inkommande strömtillförsel.
- **Hänglåås:** Endast underhåll. Vrid omkopplaren och handtaget till läge "O" och lyft sedan upp hänglåset. När hänglåset är på plats är det interna handtaget isolerat, omkopplaren och det manuella handtaget fungerar nu inte.

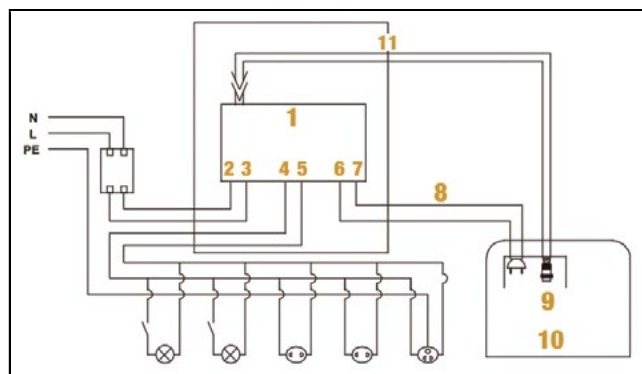

Med ATS-system:

1. ATS-system
2. Stadsnät
3. Inmatning
4. Kraft
5. Utmatning
6. Generator
7. Inmatning
8. Anslut generatoraggregatets huvudström
9. Generators kontrollpanel
10. Generator
11. Skarv för anslutning av generatormanöverpanel

AUTOMATISK LUFTSPJÄLLSSTYRNING

Om generatoren har luftspjäll för att starta, kommer ATS-panelen automatiskt att öppna och stänga det innan generatoren startar och stannar.

Batteriunderhåll

ATS-panelen laddar batteriet automatiskt, laddningsströmmen är 2A.

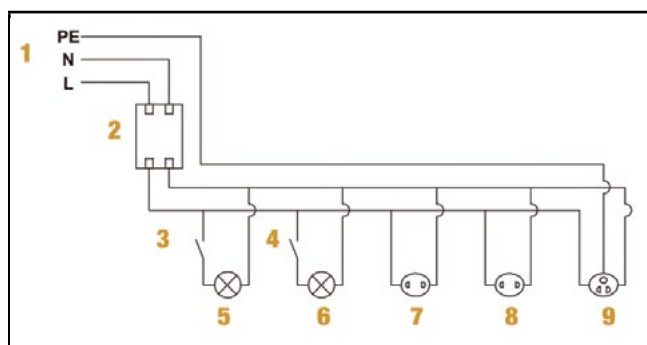

Ursprungligt strömförsörjningssystem för hushållet:

1. Nätström
2. Luftomkopplare
3. Omkopplare
4. Omkopplare
5. Belysning
6. Belysning
7. Eluttag
8. Eluttag
9. Eluttag

ATS OMKOPPLARE

När handtaget och omkopplaren vrids till läge 'O' kommer de att stänga av både stadsnätet och standbyströmmen.

Driftsindikatorn visar strömtillståndet.

"I" Inkommande nätförsörjning,

"O" betyder att strömmen är AVSTÄNGD från bägge håll och isolerad,

"II" betyder generatortillförsel.

⚠ VARNING

När nätströmförsörjningen försvinner, kommer generatoren att försöka starta inom 5 sekunder.

Om det inte lyckas, väntar generatoren ytterligare 5 sekunder innan den försöker starta igen. Om den fortfarande inte lyckas starta efter 3 försök, kommer den "RÖDA" felindikatorlampan att tändas.

SV

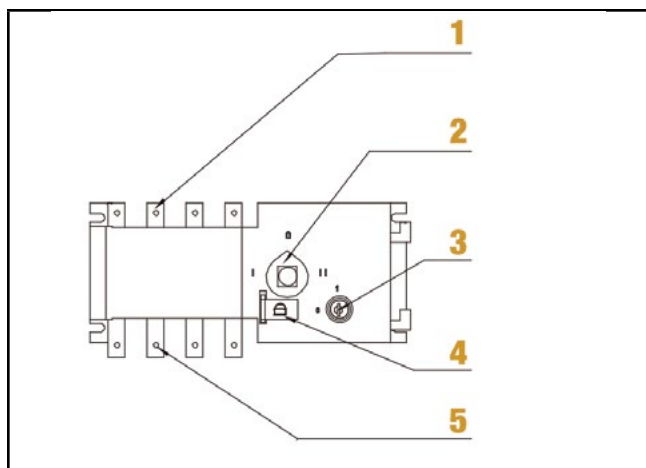

1. Intagskabel
2. Driftindikator
3. Omkopplare
4. Hänglås
5. Uttagskabel

- Vrid luftbrytaren till läge "ON" när ATS-systemet används. (Om installerad)
- Endast kvalificerad elektriker får öppna panelen för inspektion och reparation, **FARA** Högspänning
- Tryck på knappen "AUTO" på frontpanelen, inkommande strömförsörjning ska vara upplöst

KOPPLINGSSCHEMA 415V 3-FAS

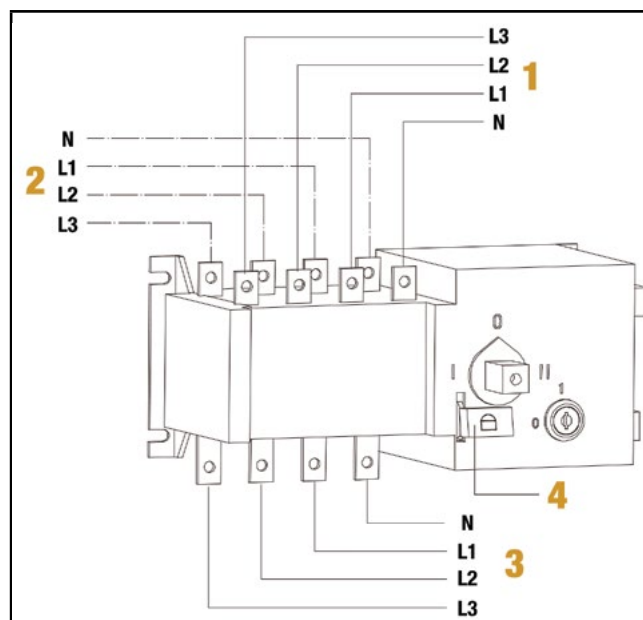

- N: Nolledare
 1: Inmatning Stadsnät
 2: Generatorns Standby-ström
 3: Uteffekt
 4: Hänglås

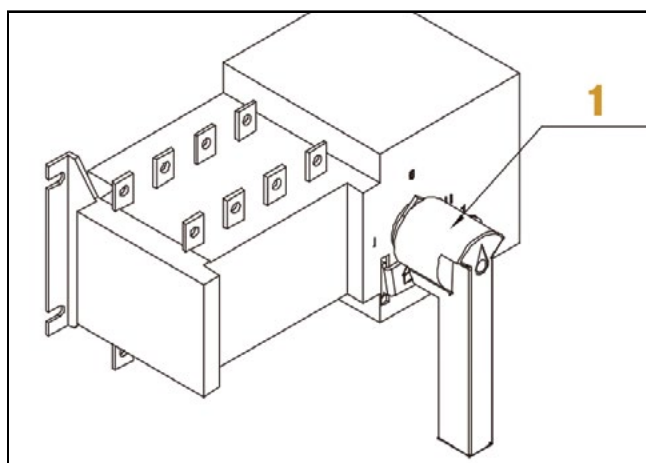

1. Handtag

ATS-LÄGE

- ATS-effekten måste vara lika med eller mindre än den inkommande huvudförsörjningen.
- LUFTBRYTARE kan installeras för att skydda ATS-systemet när nätkabeln ansluts till ATS-panelen.
- Generatorns tändningsnyckel **MÅSTE** vara i läget "OFF" på generatorns frontpanel för att generatorn ska kunna stoppas och starta AUTOMATISKT. Obs! Om tändningsnyckeln är i fel läge startar generatorn men kommer inte att stoppas automatiskt.
- Innan du använder ATS-panelen i automatiskt läge bör du köra generatorn med ATS-panelen frånkopplad.
- Kör generatorn med ATS i läge "Manuell" först (Auto/Manuell-knappen), stoppa generatorn och sedan kan du välja "AUTO" för att testa om den fungerar automatiskt.

ATS-portkonfiguration

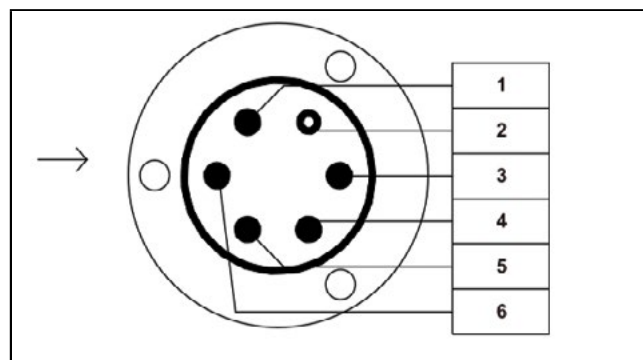

1. 12V-ström +
2. 12V-ström -
3. Startrelä
4. Brännolja
5. (& 6) Juge frekvens för svänghjul

KOPPLINGSSCHEMA FÖR BÅDE 3-FAS (415V) OCH ENFAS

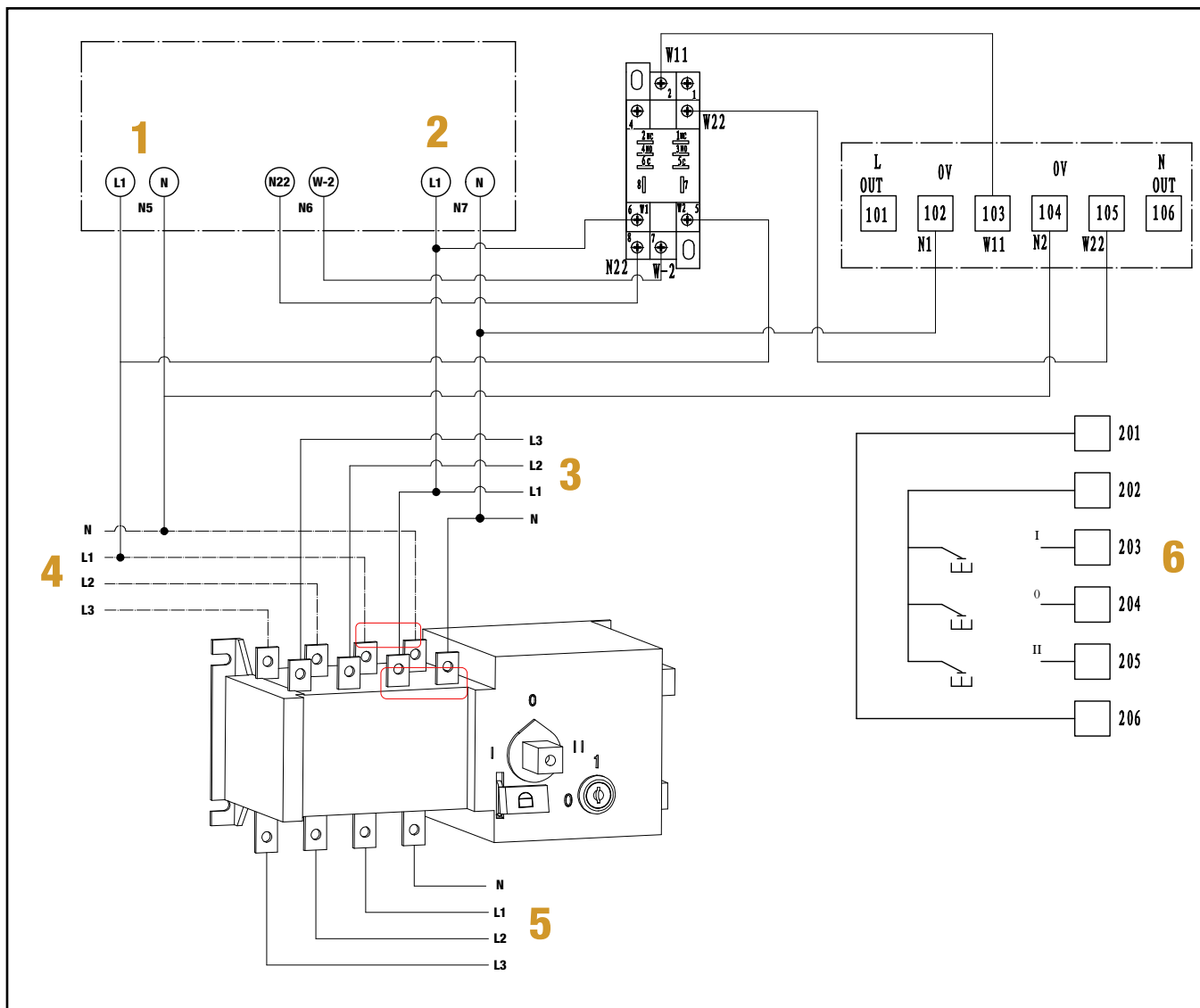

1. 230v Generator
2. 230v inkommande strömförsörjning
3. 415v inkommande strömförsörjning
4. 415v Generator
5. Utmatning
6. Omkopplare

Anslutning av 230V enfas

Använd "nolledare" och "L1" (gemensam) för att ansluta inkommande och utgående enligt illustrationen ovan. Inga andra trådar ska anslutas, annars fungerar inte ATS-omkopplaren.

Jordning

All jordning ska ske till höljet, om det inte redan finns en terminal måste en lämplig jordbult installeras.

SV

MONTAŻ

Systemy ATS są przeznaczone do użycia w sytuacjach spadku lub utraty zasilania sieciowego, panele ATS są przeznaczone do automatycznego uruchamiania i zatrzymywania agregatu na potrzeby zasilania awaryjnego.

W przypadku spadku lub utraty zasilania sieciowego agregat uruchomi się w ciągu 6 sekund, a następnie dostarczy prąd do tablicy mieszkaniowej lub przełącznika. Po przywróceniu zasilania sieciowego panel ATS automatycznie przełączy się z powrotem na zasilanie sieciowe, a następnie zatrzyma agregat w ciągu ok. 15 sekund.

System wykorzystuje interfejs SCM core i techniki cyfrowe do sterowania i zarządzania automatycznym systemem roboczym.

ŁATWY MONTAŻ I OBSŁUGA

Automatyczne działanie bez konieczności konserwacji. W razie wystąpienia usterki panelu transferowego, na panelu zapali się CZERWONA lampka usterki, która zwróci uwagę użytkownika/inżyniera na konieczność sprawdzenia i ponownego ustawienia. Jednoczesne zaświecenie się diod LED zasilania sieciowego i z agregatu to zjawisko normalne podczas przełączania, nie należy się tym przejmować.

Wewnątrz panelu ATS znajduje się ładowarka akumulatora, która zapewnia całkowite ładowanie akumulatora, gdy agregat nie pracuje.

OBSŁUGA

Użyj kabla wejściowego ATS (w zestawie) do podłączenia panelu ATS do panelu sterowania agregatu. W przypadku agregatu wysokoprężnego przekręć przełącznik zapłonu na przednim panelu agregatu w pozycję „OFF”, a w przypadku agregatu benzynowego – w pozycję „ON”.

USTAWIANIE TRYBU AUTOMATYCZNEGO

Naciśnij przycisk AUTO. Zaświeci się lampka LED „ZIELONA”, a system ATS zostanie ustawiony do pracy w trybie automatycznym.

PRACA SYSTEMU ATS

W przypadku spadku lub zaniku zasilania sieciowego w trybie AUTO, system ATS automatycznie otworzy przepustnicę powietrza i uruchomi agregat w ciągu ok. 3 sekund. Agregat będzie pracował przez 5–6 sekund, po czym poda prąd do panelu ATS, a następnie tablicy mieszkaniowej.

PANEL ATS PODEJMIE 3 PRÓBY URUCHOMIENIA AGREGATU

OSTRZEŻENIE

Jeśli agregatu nie uda się uruchomić po 3 próbach, zapali się lampka kontrolna „CZERWONA”. Należy sprawdzić przyczynę braku rozruchu i zresetować panel ATS, aby wyłączyć CZERWONĄ lampkę usterki, naciskając przycisk Auto/Manual jeden raz.

ROZRUCH/ZATRZYMANIE AGREGATU

W przypadku utraty zasilania sieciowego agregat podejmie próbę rozruchu w ciągu 5 sekund.

W przypadku niepowodzenia, agregat odczeka kolejne 5 sekund przed następną próbą uruchomienia. Jeśli po 3 próbach nadal nie nastąpi rozruch, zapali się CZERWONA lampka usterki.

UWAGA

Jeśli agregat nie uruchamia się i świeci się CZERWONA lampka usterki, może to wskazywać na problem z agregatem lub panelem ATS, co należy zbadać.

CZĘSTE USTERKI:

- Nieprawidłowa pozycja przycisku Auto/Manual
- Odłączony przewód komunikacji z ATS
- Nieprawidłowa pozycja klucza zapłonu
- Niskie napięcie lub rozładowany akumulator agregatu
- Nieprawidłowa pozycja dźwigni RUN
- Problem z dopływem paliwa

Jeśli wszystkie powyższe okoliczności zostały sprawdzone w pierwszej kolejności, wówczas należy natychmiast wezwać doświadczonego inżyniera w celu kontroli lub skontaktować się z centrum napraw.

Po przywróceniu zasilania sieciowego panel ATS przełączy obciążenie na zasilanie sieciowe, a agregat przestanie pracować po ok. 15 sekundach.

Rozruch ręczny

W przypadku awarii panelu można skorzystać z ręcznej dźwigni wewnątrz panelu ATS.

OSTRZEŻENIE

Wysokie napięcie. Wszystkie czynności powinien wykonać wykwalifikowany elektryk. Przed otwarciem drzwi panelu należy zawsze odizolować źródło zasilania sieciowego.

Jeśli nie ma potrzeby, aby panel ATS działał automatycznie, można skorzystać z funkcji ręcznej, naciskając przycisk „Auto/Manual” z przodu panelu.

Rozruch ręczny

- **Przełącznik:** Steruje zasilaniem instalacji wewnętrznej. Ustawienie przełącznika w pozycji „I” uruchomi panel ATS i wywoła automatyczny rozruch agregatu w przypadku spadku lub utraty zasilania. Jeśli przełącznik znajduje się w pozycji „0”, panel ATS jest wyłączony i nie podaje zasilania ani z generatora, ani z sieci.
- **Tryb ręczny:** Przekręć klucz bezpieczeństwa (w zestawie) najpierw do pozycji ręcznej na przełączniku, a następnie przekręć uchwyt do pozycji „II”, aby aktywować tryb ręczny zasilania agregatu. OSTRZEŻENIE Będąc w trybie ręcznym NIE WOLNO przełączać go na tryb auto bez

uprzedniego przekręcenia klucza bezpieczeństwa z powrotem do pozycji auto.

- **Uchwyt ręczny:** OSTRZEŻENIE Przed użyciem uchwytu ręcznego należy odizolować i wyłączyć zasilanie sieciowe. NIE WOLNO przekręcać przełącznika z pozycji auto na ręczny bez uprzedniego odizolowania zasilania.
- **Kłódka:** Tylko do celów konserwacji. Obróć przełącznik i uchwyt do pozycji „0”, a następnie podnieś kłódkę. Gdy kłódka jest na miejscu, wewnętrzny uchwyt jest odizolowany, a przełącznik i uchwyt ręczny nie będą działać.

AUTOMATYCZNE STEROWANIE PRZEPUSTNICĄ POWIETRZA

Jeśli agregat wyposażony jest w sterownik przepustnicy powietrza do rozruchu, panel ATS będzie automatycznie otwierał i zamykał ją przed uruchomieniem i zatrzymaniem agregatu.

Konserwacja akumulatora

Panel ATS będzie ładował akumulator automatycznie, prąd ładowania wynosi 2 A.

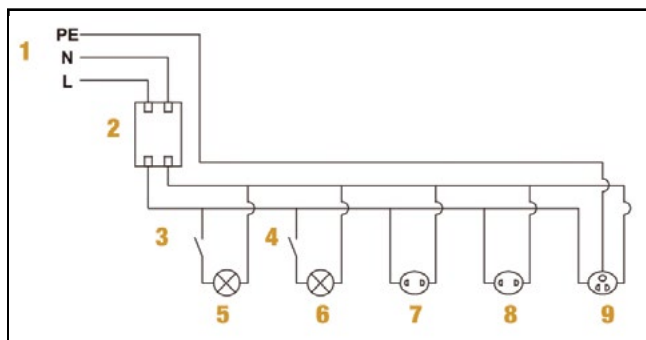

Oryginalny system zasilania do użytku domowego:

1. Zasilanie sieciowe
2. Przepustnica
3. Przełącznik
4. Przełącznik
5. Lampka
6. Lampka
7. Gniazdo
8. Gniazdo
9. Gniazdo

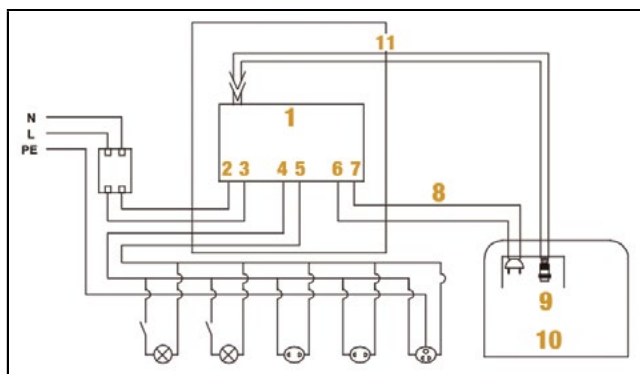

Z systemem ATS:

1. System ATS
2. Zasilanie sieciowe
3. Wejście
4. Moc
5. Wyjście
6. Agregat prądotwórczy
7. Wejście
8. Podłączenie zasilania zespołu prądotwórczego
9. Panel sterowania agregatu
10. Agregat prądotwórczy
11. Złącze do podłączenia panelu sterowania agregatu

PRZEŁĄCZNIK ATS

Po ustawieniu uchwytu i przełącznika w pozycji „0” wyłączone zostanie zarówno zasilanie sieciowe, jak i rezerwowe.

Wskaźnik pracy pokazuje stan zasilania elektrycznego.

„I” Zasilanie sieciowe,

„0” oznacza wyłączenie i odizolowanie podwójnego zasilania,

„II” oznacza zasilanie z agregatu.

⚠ OSTRZEŻENIE

W przypadku utraty zasilania sieciowego agregat podejmie próbę rozruchu w ciągu 5 sekund.

W przypadku niepowodzenia, agregat odczeka kolejne 5 sekund przed następną próbą uruchomienia. Jeśli po 3 próbach nadal nie nastąpi rozruch, zapali się CZERWONA lampka usterki.

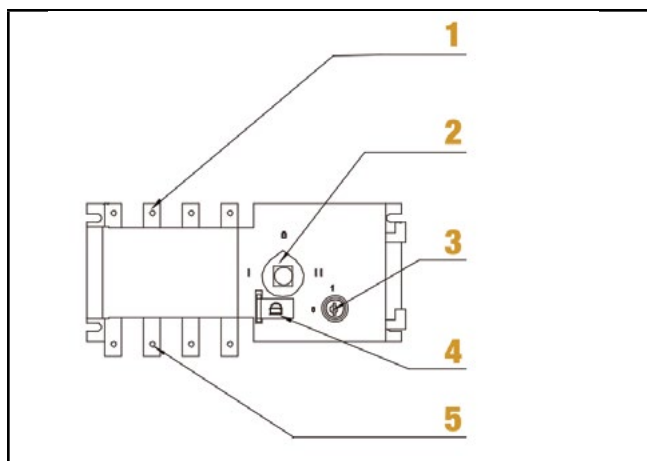

1. Przewód wejściowy
2. Wskaźnik pracy
3. Przełącznik
4. Kłódka
5. Przewód wyjściowy

- Gdy system ATS jest w użyciu, ustaw przełącznik przepustnicy w pozycję „ON”. (Jeśli jest zamontowany.)
- Tylko wykwalifikowany elektryk może otwierać panel w celu kontroli i naprawy. **NIEBEZPIECZEŃSTWO** Wysokie napięcie
- Naciśnij przycisk „AUTO” na panelu przednim, a kontrolka zasilania sieciowego powinna się zaświecić.

SCHEMAT POŁĄCZEŃ INSTALACJI TRÓJFAZOWEJ 415 V

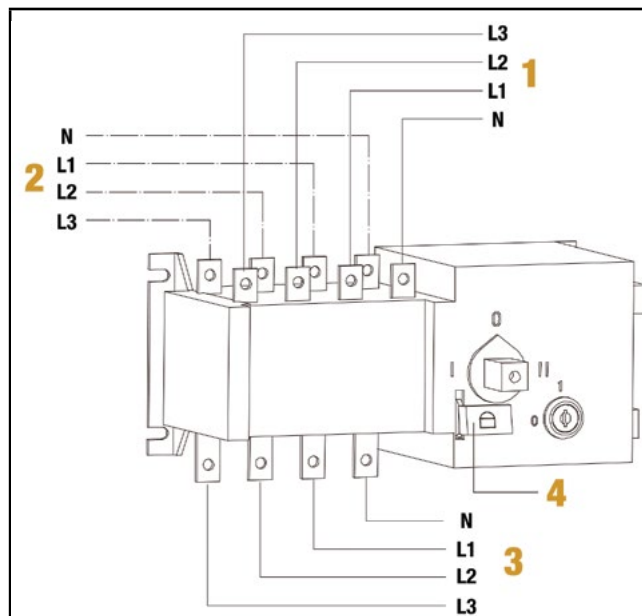

- N: Przewód neutralny
 1: Wejście zasilania sieciowego
 2: Zasilanie agregatu w stanie czuwania
 3: Zasilanie wyjściowe
 4: Kłódka

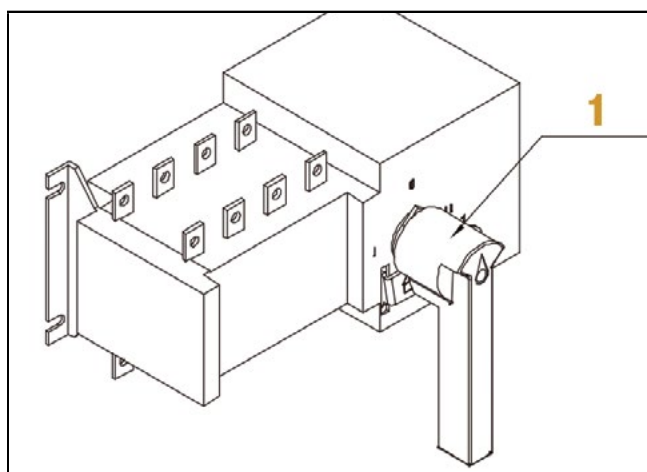

1. Uchwyt

TRYB ATS

- Moc układu ATS musi być równa lub mniejsza od mocy zasilania sieciowego.
- W celu ochrony systemu ATS podczas podłączania kabla zasilającego do panelu ATS można zamontować PRZEPUSTNICĘ POWIETRZA.
- Aby AUTOMATYCZNY rozruch i zatrzymanie agregatu mogło działać, kluczyk zapłonu na panelu przednim agregatu MUSI być w pozycji „OFF”. Uwaga: Jeśli kluczyk zapłonu będzie w niewłaściwej pozycji, agregat uruchomi się, ale nie będzie w stanie zatrzymać się automatycznie.
- Przed użyciem panelu ATS w trybie automatycznym należy uruchomić agregat bez podłączania panelu ATS.
- Najpierw uruchom agregat z systemem ATS w trybie ręcznym (przycisk Auto/Manual) i zatrzymaj go. Następnie możesz wybrać tryb „AUTO” w celu sprawdzenia, czy system prawidłowo działa w trybie automatycznym.

Konfiguracja portów ATS

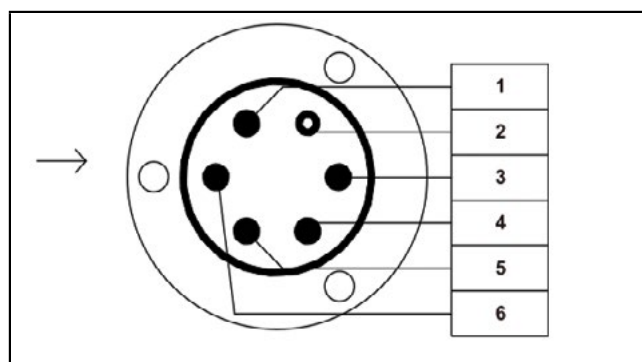

1. Zasilanie 12 V +
2. Zasilanie 12 V -
3. Przełącznik rozruchu
4. Olej opałowy
5. (& 6) Częstotliwość obrotów koła zamachowego

SCHEMAT POŁĄCZEŃ DLA INSTALACJI TRÓJFAZOWEJ (415V) I JEDNOFAZOWEJ

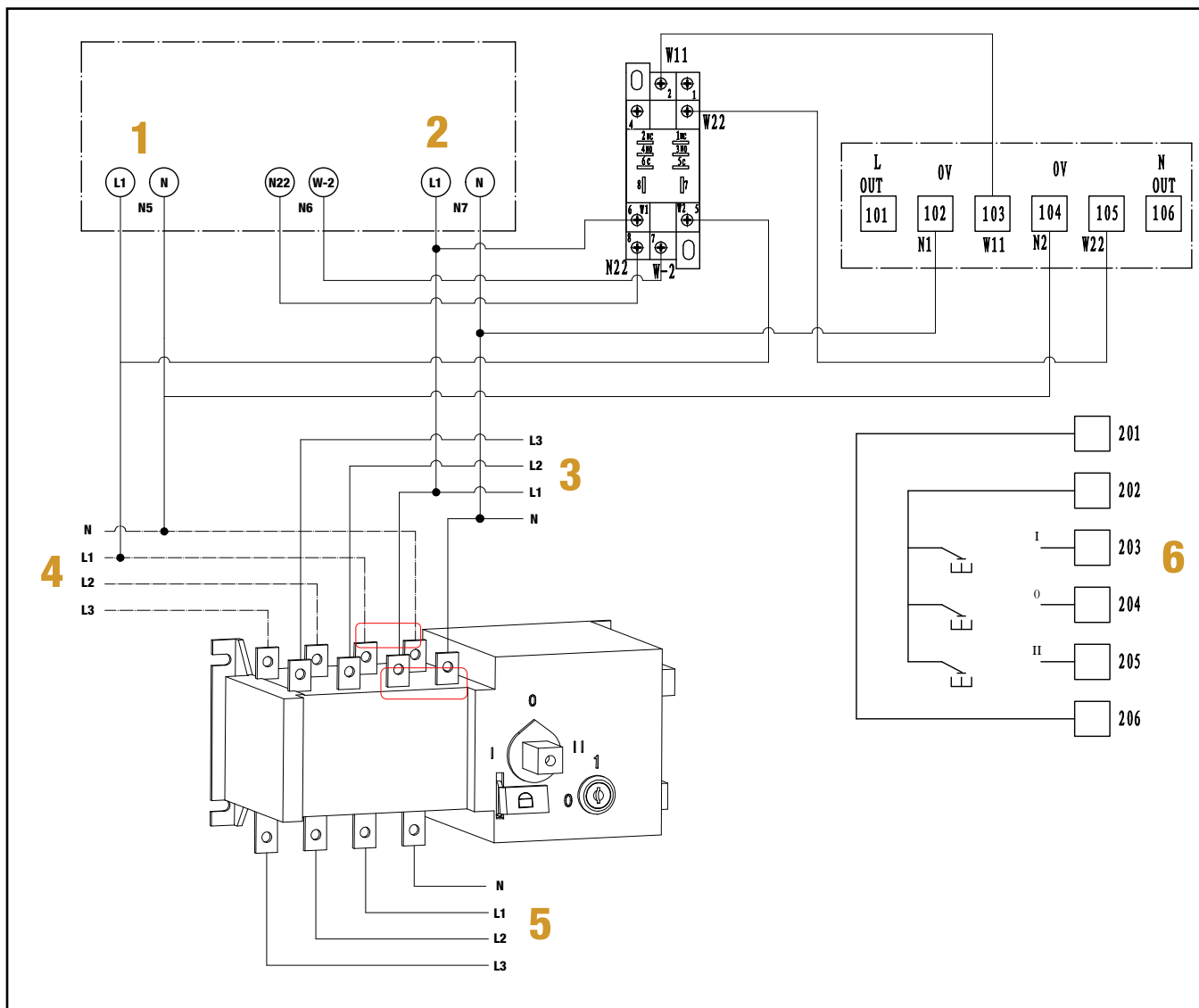

1. Agregat prądowórczy 230v
2. Zasilanie sieciowe 230 V
3. Zasilanie sieciowe 415v
4. Agregat prądowórczy 230v
5. Wyjście
6. Przełącznik

Podłączenie do instalacji jednofazowej 230 V

Użyć przewodów „neutralnego” i „L1” (Wspólny) do podłączenia wejścia i wyjścia zgodnie z powyższym rysunkiem. Nie należy podłączać żadnych innych przewodów, w przeciwnym razie przełącznik ATS nie będzie działał.

Uziemienie

Wszystkie uziemienia powinny być doprowadzone do obudowy. Jeśli nie ma dostępnego zacisku, należy zainstalować odpowiednią śrubę uziemiającą.



United Kingdom:

BPE Holdings
Unit 17-18
Bradley Hall Trading Estate
Bradley Lane, Standish
Wigan, WN6 0XQ, UK
Tel: +44 (0) 1942 715 407
support@bimsonpowergroup.com

Germany:

BPE Solutions Deutschland GmbH
Altrottstraße 31
D-69190 Walldorf
Germany
Tel: +49 6227/655996-2
support@bimsonpowergroup.com